

즐거운 연주 다이나톤

# DPS-85

제품 사용 설명서



사용 설명서를 읽기 전에

# 안전상의 주의 사항

사용자의 안전을 지키고 재산상의 손해를 막기 위한 내용입니다.  
반드시 잘 읽고 제품을 올바르게 사용하여 주십시오.



## 경고

지키지 않았을 경우 사용자가 사망하거나 중상을 입을 수 있습니다.



## 주의

지키지 않았을 경우 사용자가 부상을 당하거나 재산상의 손해를 입을 수 있습니다.



## 경고

전기적 충격, 단락, 손상, 화재 등으로 인한 신체 상해나 사망의 위험성을 피하기 위해 아래의 기본 주의 사항을 항상 따르십시오. 본 경고 사항에는 다음 내용이 포함됩니다.

- 어떠한 식으로도 제품을 열거나 내장 부품을 분해하거나 개조하지 마십시오. 본 제품에는 사용자가 고칠 수 있는 부품이 없습니다. 고장이 의심되는 경우에는 즉시 사용을 중단하고 공인 서비스 담당자에게 수리를 의뢰하십시오.
- 비에 젖지 않도록 하십시오. 물 또는 습기가 많은 장소에서 사용하거나 액체가 담긴 용기를 본 제품에 올려놓지 않도록 하십시오. 쏟아질 우려가 있습니다. 물과 같은 액체가 제품 안으로 새어 들어간 경우, 즉시 전원을 끄고 AC 콘센트에서 전원 코드를 분리한 다음 공인 서비스 담당자에게 제품 검사를 의뢰하십시오.
- 전원 코드 또는 플러그가 마모되거나 손상된 경우, 본 제품 사용 중 갑자기 소리가 들리지 않는 경우, 또는 제품에서 이상한 냄새나 연기가 나는 경우에는 즉시 전원 스위치를 끄고 콘센트에서 플러그를 분리한 다음, 공인 서비스 담당자에게 수리를 문의하십시오.
- 본 제품은 지정된 전압만을 사용하십시오. 전압 조건은 제품의 라벨에 인쇄되어 있습니다.
- 제품을 닦을 때에는 반드시 전원 플러그를 콘센트에서 분리하십시오. 절대로 젖은 손으로 플러그를 삽입하거나 분리하지 마십시오.
- 전원 플러그를 정기적으로 점검하고, 오물이나 먼지가 쌓인 경우에는 이를 제거하십시오. 험거운 콘센트에는 사용하지 마시고 전원 플러그는 흔들리지 않도록 끝까지 정확히 꽂아 사용하십시오.
- 도시가스 등의 가스 누설이 있을 때는 콘센트, 전원스위치 등에 손대지 마시고 창문을 열어 반드시 환기하십시오.



## 주의

신체적 상해의 위험성, 본 제품의 손상이나 기타 재산 손실을 피하려면 아래의 기본 주의 사항을 항상 따르십시오. 본 주의 사항에는 다음 내용이 포함됩니다.

- 전원 코드를 히터나 라디에이터 등의 열 발생원과 가까운 곳에 두지 마십시오. 전원 코드를 과도하게 구부리면 전원 코드가 손상될 수 있습니다. 전원 코드에 무거운 물체를 놓거나, 다른 사람이 밟거나 발에 걸려 넘어질 수 있는 장소에 전원 코드를 놓지 마십시오. 전원 플러그는 코드가 아래로 자연스럽게 향하도록 연결하십시오.
- 제품 또는 콘센트에서 전원 플러그를 분리할 때에는 항상 플러그의 손잡이 부분을 잡으십시오. 코드를 잡아당기면 코드가 손상될 수 있습니다.
- 멀티탭을 사용하여 여러 기기를 동시에 연결하지 마십시오. 음질이 저하되거나 콘센트가 과열될 수 있습니다.
- 본 제품을 장시간 동안 사용하지 않을 경우 전기 플러그를 콘센트에서 뽑으십시오.
- 본 제품을 다른 전자 기기에 연결할 때에는, 먼저 모든 기기의 전원을 끈 다음 연결하십시오. 모든 기기의 전원을 켜거나 끄기 전에 음량을 최소로 낮추십시오. 모든 기기의 음량이 최소로 설정되어 있는지 확인하고 본 제품 연주 중 단계적으로 음량 조절 장치를 올려 원하는 청취 수준으로 맞추십시오.
- USB 및 AUX in/out 케이블 사용 시 페라이트 코어가 있는 케이블을 사용하십시오.
- 먼지, 진동이 많은 곳이나, 극한 또는 고온의 장소(직사광선, 히터 주변, 대낮 중 차량의 실내 등), 기름이나 수증기가 닿을 수 있는 장소(조리대, 가스기구 주변), 습기가 많은 장소(지하, 창고 등), 온도 변화가 심한 장소(베란다 등), 직사광선에는 본 제품을 노출하지 마십시오. 이로 인한 외관 변형 또는 내장 부품의 손상이 유발될 수 있습니다.
- TV, 라디오, 스테레오 음향 장비, 휴대 전화 또는 기타 전기 장치 부근에서는 본 제품을 사용하지 마십시오. 본 제품, TV 또는 라디오에서 잡음이 발생될 수 있습니다.
- 떨어질 가능성이 있는 불안정한 장소에는 본 제품을 놓지 마십시오.
- 본 제품을 이동할 경우에는 연결된 모든 케이블을 분리한 후 이동하십시오.
- 본 제품을 사용 시 전기 차단기가 있는 곳에서 사용하십시오.
- 해당 무선 설비는 운용 중 전파혼신 가능성이 있습니다.
- 해당 무선 설비는 전파 혼신 가능성이 있으므로 인명 안전과 관련된 서비스는 사용할 수 없습니다.
- 제품을 닦을 때는 부드럽고 마른 또는 물기가 약간 있는 천을 사용하십시오. 도료용 희석제, 용제, 세정액 또는 화학 약품 처리된 청소용 천은 사용하지 마십시오. 또한, 비닐, 플라스틱 또는 고무로 된 물체는 올려놓지 않도록 하십시오. 이로 인해 패널이나 키보드, 제품 외장이 변형, 변색될 수 있습니다.
- 제품에 체중을 싣거나 무거운 물체를 올려놓지 마십시오.
- 버튼, 스위치, 커넥터 조작 시 무리하게 힘을 가하지 마십시오.
- 건반 덮개 사이에 손가락이 끼이지 않도록 주의하십시오. 건반 덮개 및 본 제품의 다른 틈새에 손가락을 넣지 마십시오.
- 건반 덮개, 패널, 키보드의 틈새에 종이나 금속 물질 등 물건을 끼워 넣거나, 떨어뜨리지 않도록 주의하십시오. 이러한 경우에는 즉시 전원을 끄고 AC 콘센트에서 전원 코드를 분리한 다음 공인 서비스 담당자에게 제품 검사를 의뢰하십시오.
- 제품과 벽과의 거리를 최소 3cm를 유지하십시오. 불충분한 공기 흐름으로 인하여 피아노가 과열될 수 있습니다.
- 조립 과정을 설명하는 첨부 문서를 주의 깊게 읽으십시오. 본 제품을 올바른 순서로 조립하지 않으면, 제품이 손상되거나 사용자가 상해를 입을 수 있으므로 주의하십시오.
- 높은 음량 또는 귀에 거슬리는 수준의 음량으로 장시간 작동시키지 않도록 하십시오. 이로 인해 영구 청각 장애가 나타날 수 있습니다. 청각 장애 또는 귀울림 현상이 나타나는 경우에는 이비인후과 전문의의 진찰을 받으십시오.
- 천둥, 번개 발생 전에 전기 플러그를 콘센트에서 미리 뽑으십시오.
- 제품이 침수된 경우 전원을 차단하고 서비스 담당자에게 제품 점검을 의뢰하십시오.

## 제품 특징

다이나톤 디지털 피아노를 선택하여 주셔서 대단히 감사합니다.

본 제품은 최대 동시발음수 256음의 최고급 음원, 4Gbit의 고품질 사운드 데이터를 사용하여 고품질의 연주가 가능합니다. 또한 페달의 조작 깊이에 따라 사운드의 길이가 조절되는 하프페달을 탑재하여 연주자의 미세한 연주까지도 모두 놓치지 않고 표현할 수 있는 최고급 디지털 피아노입니다.

특히, 효과적인 피아노 연습을 위해 연주한 내용을 녹음/재생할 수 있는 2트랙 녹음 기능과 컴퓨터 음악을 위한 USB 단자, MP3 플레이어와 같은 외부 오디오 기기와의 연결을 위한 스테레오 오디오 입출력 단자를 가지고 있습니다. 본 피아노는 블루투스® 무선 기술을 지원하여 모바일 기기/PC와 연결하여 사용할 수 있습니다.

또한, 사용자의 피아노 학습을 위한 교육용 음악(시범 연주곡, 초등학교 음악, 바이엘, 부르크뮐러, 체르니 100/30/40, 소나티네 전곡)을 내장하고 있습니다.

본 제품을 사용하기 전에 반드시 사용 설명서를 숙지하여 기능이나 구조를 충분히 이해한 후 사용하면 보다 쉽게 수준 높은 연주를 즐길 수 있습니다.

본 사용 설명서는 품질 보증서와 함께 소중히 보관하여 주십시오.

감사합니다.

본 제품은 대한민국에서만 사용하도록 만들어져 있으며, 해외에서는 품질을 보증하지 않습니다.  
(FOR KOREA UNIT STANDARD ONLY)

이 기기는 가정용(B급)으로 전자파적합기기로서 주로 가정에서 사용하는 것을 목적으로 하며, 모든 지역에서 사용할 수 있습니다.

### Bluetooth®

블루투스 워드마크 및 로고는 Bluetooth SIG, Inc. 소유의 등록 상표이며, Microchip Technology는 해당 기업의 허가 하에 해당 상표를 사용합니다. 그 외 상표 및 상호는 해당 소유자의 소유입니다.

"안전상의 주의 사항"은 사용자의 안전을 지키고 재산상의 손해 등을 막기 위한 내용입니다. 반드시 읽고 올바르게 사용해 주십시오.

사용 설명서 상의 그림은 설명을 위해 그려진 것으로 실제의 모양과 부분적으로 다를 수 있습니다.

본 설명서의 저작권은 (주)다이나톤에 있습니다. (주)다이나톤의 사전 허가없이 설명서 내용의 일부 또는 전부를 무단 사용하거나 복제하는 것은 법으로 금지되어 있습니다.

본 제품은 220V에서 사용할 수 있도록 설계된 제품입니다.

본 제품의 규격 및 외관은 품질 향상을 위하여 예고없이 변경될 수 있습니다.

# 차례

<b>사용 설명서를 읽기 전에</b>	<b>1</b>	<b>음악(MUSIC)</b>	<b>22</b>
안전상의 주의사항	1	음악 그룹 선택	22
제품 특징	3	내장 음악 재생하기	23
<b>차례</b>	<b>4</b>	USB 메모리 음악 재생하기	23
<b>제품 부속품</b>	<b>5</b>	재생 설정	24
<b>제품의 조립</b>	<b>6</b>	클래식 명곡 리스트	25
<b>제품의 명칭 및 기능</b>	<b>8</b>	초등학교 음악 수록곡 리스트 1~3	26
전원 스위치	8	바이엘/체르니/부르크뮐러/소나티네 수록곡 리스트	29
헤드폰 단자	8	<b>등록(REGISTRATION)</b>	<b>30</b>
외부 기기 연결	9	등록 저장하기	30
페달	10	등록 불러오기	30
조작 패널	11	등록 बैं크 선택	30
<b>기본 조작</b>	<b>12</b>	<b>브레인케어(BrainCare)</b>	<b>31</b>
주음량 조절	12	브레인케어 모드	31
음색 선택	12	브레인케어 종류	31
<b>듀얼 모드(DUAL)</b>	<b>13</b>	재생과 정지	31
듀얼 모드(DUAL)	13	브레인케어 목록	32
음색혼합(LAYER)	13	브레인케어 설정	32
건반분리(SPLIT)	14	<b>기능 설정(FUNCTION)</b>	<b>33</b>
음색혼합과 건반분리	14	기능 설정 방법	33
건반분리점 변경	15	설정 분류	33
트윈피아노(TWIN)	15	기본 설정(SYSTEM)	34
<b>메트로놈(METRONOME)</b>	<b>16</b>	컨트롤러(CONTROLLER)	35
시작과 종료	16	음색 설정(VOICE)	35
메트로놈 설정	16	파트 음량 설정(BALANCE)	37
템포(TEMPO) 버튼	16	미디 설정(MIDI)	37
<b>피아노 어시스트(PIANO ASSIST)</b>	<b>17</b>	블루투스 설정(BLUETOOTH)	37
피아노 어시스트 모드	17	블루투스 사용하기	38
리듬 선택	17	<b>MEMO</b>	<b>39</b>
리듬 리스트	17	<b>미디 시행표</b>	<b>40</b>
시작과 정지	18	<b>GM음색 및 타악기 리스트</b>	<b>41</b>
코드 입력 모드	18	GM음색 리스트	41
피아노 어시스트 설정	19	타악기 리스트	42
<b>녹음(RECORD)</b>	<b>20</b>	<b>A/S를 받기 전에...</b>	<b>45</b>
녹음과 재생	20	<b>제품 사양</b>	<b>46</b>
피아노 어시스트와 함께 녹음	21	<b>제품 보증서</b>	<b>47</b>
삭제	21		
녹음 메모리 बैं크	21		

# 제품 부속품

제품을 구입한 후에 포장을 풀고 아래 물품의 유무와 상태를 확인하시고 빠진 물품이나 손상된 물품이 있으면 구입처에 문의하세요.

제품 본체

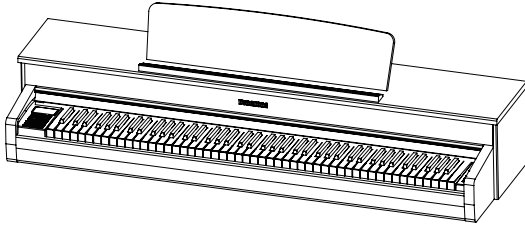

사용 설명서

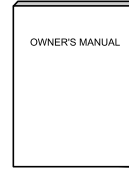

좌, 우측 다리(a, b)

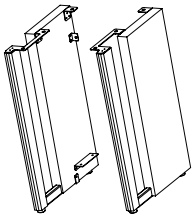

페달부(c)

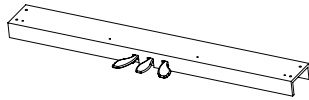

가림판(d)

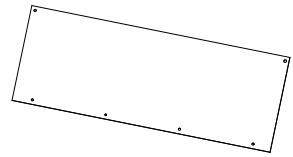

페달부 고정 나사  
(e) (M6 × 16)mm, 4개

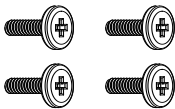

가림판 고정 나사  
(f) (M3.5 × 25)mm, 4개  
(g) (M4 × 13)mm, 2개

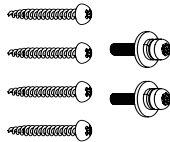

본체 고정 나사  
(h) (M6 × 16)mm, 6개

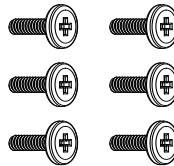

AC 어댑터

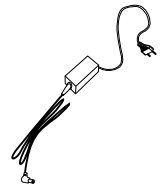

만일 사용자가 본 제품을 장거리로 옮기려면 재포장이 필요하오니 이 때를 대비하여 원래의 포장 자재를 보관해 두면 편리하고 안전하게 옮길 수 있습니다.

# 제품의 조립

## 1 좌, 우측 다리와 페달부의 조립

① 양쪽 다리(a, b)와 페달부(c)를 그림과 같이 조립한 후 4개의 페달부 고정 나사(e)를 사용하여 페달부를 고정하십시오.

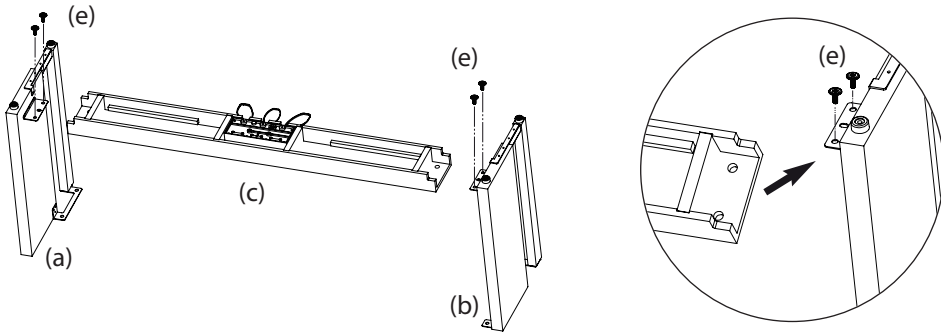

② 페달 높이 조절 나사를 사용하여 페달부와 피아노를 설치한 바닥면 사이에 공간이 뜨지 않도록 페달의 높낮이를 조절하십시오.

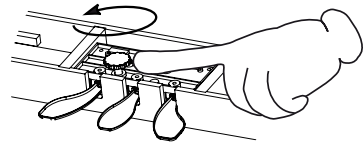

## 2 가림판의 조립

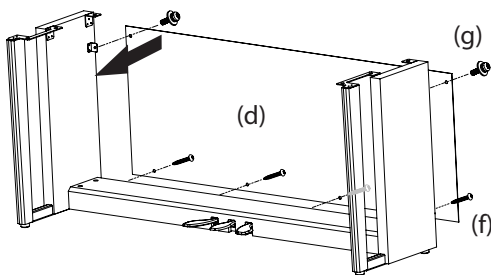

① 가림판(d)을 화살표 방향으로 양쪽 다리 사이에 끼워주십시오.

② 가림판(d)을 상부 가림판 고정 나사(g)로 고정 한 후 하부 가림판 고정 나사(f)를 이용하여 고정하십시오.

③ 수평이 유지되도록 주의하여 설치하십시오.

### 3 본체와의 조립

① 조립된 하체에 본체를 맞추어 올려놓고 6개의 **본체 고정 나사(h)**로 하체부와 본체를 확실하게 고정하십시오.

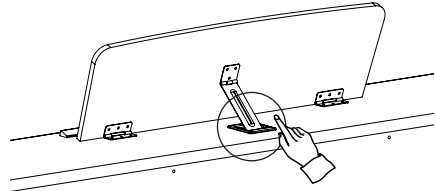
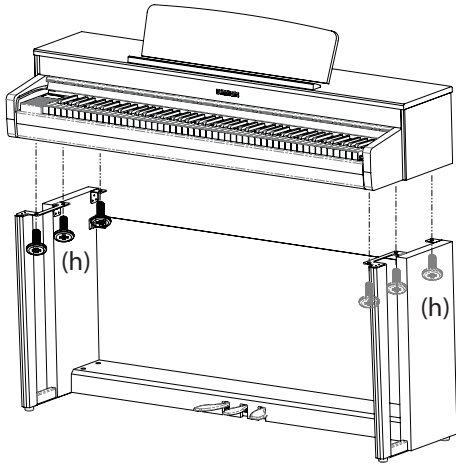

② 본체 부분의 전면 상단에 있는 악보 받침대를 세운 후 뒤에 있는 고정쇠로 악보 받침대를 고정시켜 주십시오. 원하는 각도로 세울 수 있습니다.

### 4 페달 및 전원 단자 연결

- ① 본체 아랫면에 있는 단자에 전원 어댑터와 페달 케이블을 연결하여 주십시오.
- ② 페달 케이블은 페달 박스 안쪽에 고정되어 있으므로 이를 풀어서 연결하여 주십시오.

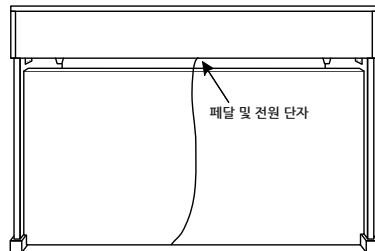
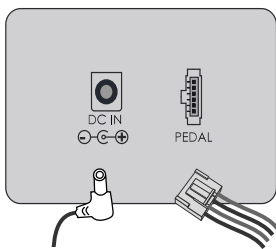



# 제품의 명칭 및 기능

## 전원 스위치

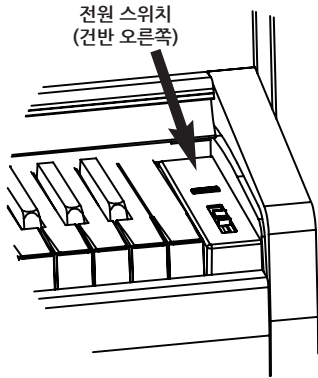

어댑터(Adapter)를 가정용 전기 콘센트에 연결하고 어댑터의 DC잭을 피아노의 본체 아랫면에 있는 **DC IN** 단자에 연결하십시오. 어댑터 연결 후 **POWER(전원)** 스위치를 누르면 전원이 켜집니다.

- ⇒ 전원을 켜면 음색은 'German G. Piano' 로 설정됩니다.
- ⇒ **MASTER VOLUME(음량조절기)**을 사용하여 음량을 조절할 수 있습니다.

전원을 끌 때는 전원 스위치를 길게 누르십시오. 전원을 끄고 다시 켜면, 녹음 메모리를 제외한 모든 설정은 처음 상태로 돌아갑니다.

### 자동 전원 차단 기능

본 디지털 피아노는 약 30분 동안 조작을 하지 않으면 전력 낭비를 줄이기 위해 자동으로 전원이 꺼지도록 설계되었습니다.

자동 전원 차단 설정을 변경하려면 Page34의 AUTO POWER-OFF 항목을 참조하십시오.

## 헤드폰 단자

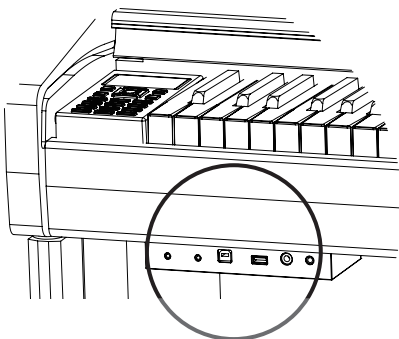

외부 기기 연결 단자 (피아노 왼쪽 아랫면)



헤드폰 단자

피아노 왼쪽 아래에 있는 외부 기기 연결 단자에는 2개의 스테레오 헤드폰 단자가 있습니다.

- ⇒ 피아노에 헤드폰을 연결하면 제품의 스피커에서 소리가 나지 않습니다.
- ⇒ 2개의 헤드폰 단자로 2명이 동시에 연주를 듣고 연습할 수 있습니다.
- ⇒ 스테레오 6.35mm(1/4 인치) 단자, 스테레오 3.5mm 단자가 1개씩 있어 두 가지 종류의 단자를 모두 사용할 수 있습니다.
- ⇒ 헤드폰은 별도 판매합니다.

## 외부 기기 연결

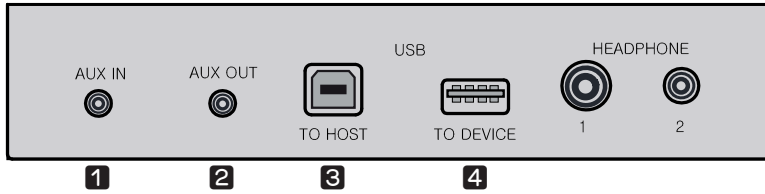

외부 기기 연결 단자(피아노 본체 아랫면)

### 1 오디오 입력 단자(AUX IN - 3.5 미니 스테레오)

오디오 입력 단자를 사용하면 내장 스피커로 외부 오디오 기기(MP3 플레이어, CD 플레이어, 사운드 모듈, 전자 악기 등)의 사운드를 들을 수 있습니다. 외부 기기의 오디오 출력 단자와 피아노의 오디오 입력 단자(AUX IN)를 오디오 케이블(별매품)로 연결하여 사용합니다.

### 2 오디오 출력 단자(AUX OUT - 3.5 미니 스테레오)

오디오 출력 단자를 사용하면 피아노의 오디오 출력을 외부 기기(앰프 등)에 연결하여 더 큰 출력을 얻을 수 있습니다. 오디오 케이블(별매품)로 오디오 출력 단자(AUX OUT)와 외부 기기의 입력 단자를 연결하여 사용합니다.

⇒ 오디오 입출력 단자로 외부 기기와 연결할 때, 외부 기기의 전원을 먼저 켜고 난 후, 피아노의 전원을 켜십시오. 외부 기기의 사용을 끝낸 후에는 반대로 피아노의 전원을 끄고 난 후, 외부 기기의 전원을 꺼주십시오.

### 3 USB TO HOST 단자(USB - B 타입)

피아노에는 USB 단자가 있어 컴퓨터와 직접 연결할 수 있습니다. 이 단자를 사용하면 미디 데이터 및 오디오 스트리밍 데이터를 송수신할 수 있습니다.

1 USB 연결선(별매품)을 사용하여 피아노와 컴퓨터를 연결합니다.

2 피아노를 미디 장치로 사용하려면 미디 음악 프로그램을 실행시킨 후 해당 프로그램의 입출력 장치를 USB 오디오 장치로 설정하십시오.

3 피아노를 컴퓨터의 오디오 장치로 사용하려면 USB 연결 후 컴퓨터의 오디오 장치를 피아노로 설정하십시오.

⇒ 오디오 장치로 사용 시 피아노의 연주음을 컴퓨터에서 디지털로 녹음할 수 있습니다.

⇒ USB 연결선은 USB 2.0 A-B형이며, 1.2m 이하의 연결선 사용을 권장합니다.

⇒ 윈도우즈 XP 이상 OS와 Max OS X에서 사용할 수 있습니다.

⇒ 일반 윈도우즈 장치 드라이버를 사용하므로 별도의 드라이버는 필요없습니다.

⇒ iOS 4 이상의 아이폰과 아이패드를 사용할 수 있습니다.

⇒ 안드로이드의 경우 스마트기기의 제조사 또는 안드로이드 버전에 따라 기능의 제한이 있을 수 있습니다.

⇒ 장치 인식이 잘 안되거나 USB 오디오 장치가 장치 설정 메뉴에서 보이지 않을 때에는 USB 케이블 및 연결 상태를 점검하십시오.

⇒ 컴퓨터와 연결 시 수 초의 연결 시간이 필요합니다. 이 때 피아노를 조작하면 일시적으로 오동작을 일으킬 수 있습니다.

⇒ 컴퓨터와 연결 시 컴퓨터가 꺼지거나 멈추는 경우, 연결을 다시 시도하지 마시고 즉시 다이나톤 서비스 센터(080-463-3333)로 문의하여 주십시오. 이런 경우 컴퓨터와 피아노에 손상을 줄 수 있습니다.

### 4 USB TO DEVICE 단자(USB - A 타입)

USB 메모리(별매품)를 연결하여 USB 메모리에 저장되어 있는 음악 파일을 재생할 수 있습니다.

⇒ USB 메모리 안에 있는 MP3음악과 SMF 음악을 재생할 수 있습니다.

⇒ USB 메모리 안에 있는 곡이 재생중 일때에는 연주가 끝난 후 USB 메모리를 제거하여 주십시오.

⇒ USB 메모리는 FAT32포맷을 지원합니다.

⇒ USB 메모리가 장착된 상태로 피아노 전원을 켜거나 USB 메모리를 장착할 때, 수 초의 연결 시간이 필요합니다.

이 때 피아노를 조작하면 일시적으로 오동작을 일으킬 수 있습니다.

## 페달

본 디지털 피아노에는 어쿠스틱 피아노와 동일한 세 개의 페달이 있습니다.

### 페달선의 연결

하체 페달부 안쪽에 묶여 있는 페달 케이블을 본체 아랫면의 페달 단자에 연결하여 주십시오.

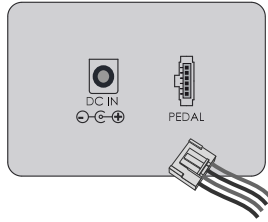

### 페달의 기능

#### ① 댐퍼 페달(Damper Pedal) - 오른쪽 페달

이 페달은 어쿠스틱 피아노의 댐퍼 페달과 같은 기능의 페달이며, 연주 중에 이 페달을 밟으면 건반에서 손을 뗀 후에도 연주가 지속됩니다. 또한 하프페달(Half Pedal) 기능이 있어 섬세한 연주표현이 가능합니다.

- ☞ 음색에 따라서 지속음의 길이는 각각 다르게 설정되어 있습니다.
- ☞ 하프페달(Half Pedal)은 페달을 밟는 깊이에 따라 지속음의 길이가 다르게 적용되는 기능입니다.

#### ② 소스테누토 페달(Sostenuto Pedal) - 가운데 페달

이 페달은 어쿠스틱 그랜드 피아노의 가운데 페달인 소스테누토 페달과 동일한 기능의 페달이며, 건반을 누른 상태에서 이 페달을 밟으면, 그 건반에 해당 하는 음만 지속되고 페달이 밟힌 이후에 누른 건반의 음들은 지속되지 않게 합니다.

#### ③ 소프트 페달(Soft Pedal) - 왼쪽 페달

이 페달은 어쿠스틱 피아노의 소프트 페달과 같은 기능의 페달이며, 이 페달을 밟으면 연주가 정상시 보다 작고 부드럽게 연주됩니다.

#### 로타리 이펙트 페달 (Rotary Effect Pedal) - ③ 왼쪽 페달 ② 가운데 페달

피아노의 FX 옵션을 ROTARY로 선택하면 왼쪽(소프트)과 가운데(소스테누토) 페달은 로타리 이펙트 컨트롤 페달로 자동 설정됩니다. 로타리 이펙트는 전자 오르간의 로타리 앰프와 동일한 음향 효과입니다.

왼쪽 페달을 누르면 로타리 이펙트가 빠른 속도로 진행되고 페달을 떼면 느린 속도록 진행됩니다. 가운데 페달을 누르면 로타리 이펙트가 정지됩니다.

- ☞ 로타리 이펙트는 주음색 연주 시 사용할 수 있습니다.

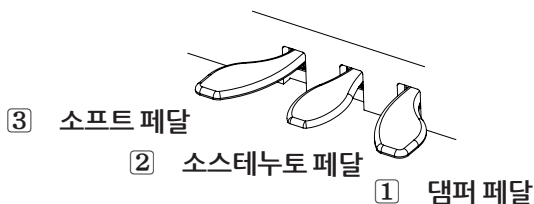

# 조작 패널

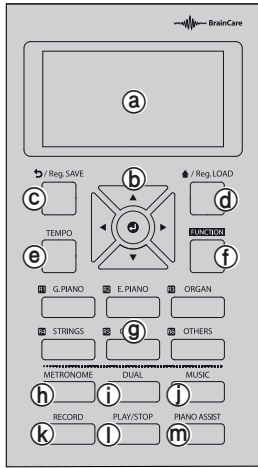

- ⓐ 다기능 표시창
- ⓑ 방향/선택(⬆) 버튼
- ⓒ 뒤로(↶)/Reg.SAVE 버튼 ..... Page 30
- ⓓ 홈(⬆)/Reg.LOAD 버튼 ..... Page 30
- ⓔ TEMPO 버튼 ..... Page 16
- ⓕ FUNCTION 버튼 ..... Page 33
- ⓖ 음색/등록 버튼 ..... Page 12, 30
- ⓗ METRONOME 버튼 ..... Page 16
- ⓓ DUAL 버튼 ..... Page 13
- ⓙ MUSIC 버튼 ..... Page 22
- ⓚ RECORD 버튼 ..... Page 20
- ⓛ PLAY/STOP 버튼 ..... Page 18, 20, 21, 23
- ⓜ PIANO ASSIST 버튼 ..... Page 17

## ⓑ 방향/선택(⬆) 버튼 사용 방법

방향: 상하좌우 방향키로 화면의 커서를 이동합니다.  
 선택: 중앙 원형 버튼으로 특정 메뉴에 진입하거나 항목을 선택합니다.

## ⓒ 뒤로(↶) / ⓓ 홈(⬆) 버튼 사용 방법

뒤로: 한 단계 이전으로 돌아갑니다.  
 홈: 기본 화면으로 돌아갑니다. (녹음, 음악, 피아노 어시스트 사용 시 해당 모드의 기본 화면으로 설정됨)

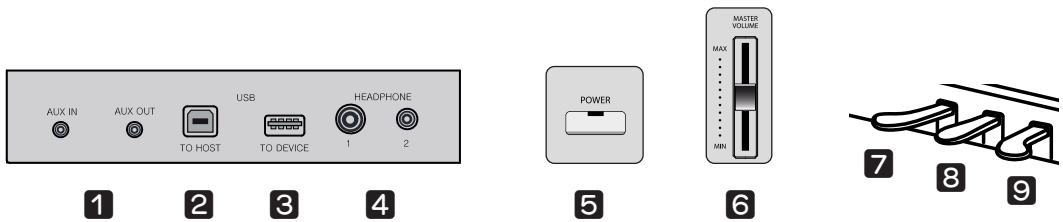

## 외부기기 연결 단자

- 1 AUX IN/OUT ..... Page 9
- 2 USB TO HOST ..... Page 9
- 3 USB TO DEVICE ..... Page 9
- 4 HEADPHONE ..... Page 8

## 전원

- 5 전원 스위치 ..... Page 8

## 음량 조절

- 6 MASTER VOLUME ..... Page 8,12

## 페달

- 7 소프트 페달 ..... Page 10
- 8 소스테누토 페달 ..... Page 10
- 9 댐퍼 페달 ..... Page 10

# 기본 조작

## 주음량 조절

음량조절기(MASTER VOLUME)를 사용하여 피아노의 전체 음량을 조절합니다.

☞ 헤드폰을 연결하면 헤드폰 음량이 조절됩니다.



## 음색 선택

본 제품은 깊고 풍부한 고품질의 그랜드 피아노 음색 및 다양한 종류의 어쿠스틱 악기 음색과 최신의 전자 악기 음색까지 모두 갖추고 있는 최고급 디지털 피아노입니다.

### 1 음색 종류

본 제품에는 주음색 40개, 타악기 세트 1개, 효과음 세트 1개가 있습니다.  
컴퓨터와 연결 시 제품에 내장된 128가지의 GM규격 호환 음색들을 모두 사용할 수 있습니다.

#### 음색 리스트

G. Piano	E. Piano	Organ	Strings	Guitar	Others
German G.Piano Concert G.Piano Warm G.Piano Stage G.Piano Mellow G.Piano Light Pop G.Piano Honkytonk Piano	Vintage E.Piano Modern E.Piano Bright E.Piano Clavinet Harpsichord Vibraphone Synth Lead	Pipe Organ E.Organ Gospel E.Organ Jazz E.Organ Rock Accordion	Symphony Strings Bright Strings Brass Strings Synth Strings Slow Strings Violin Soloist Cello Soloist Choir Aha	Acoustic Guitar Steel Guitar Jazz Guitar Driven Guitar Acoustic Bass Elec Bass	Brass Section Synth Brass Trumpet Soloist Flute Soloist Orchestral Oboe Alto Sax Tenor Sax Drum Set SFX Set

- ☞ SFX Set 음색의 상세 리스트는 Page42를 참조하십시오.
- ☞ E.Organ 음색 3종을 선택하면 피아노의 이펙트는 자동으로 로타리로 설정되어 로타리 페달을 조작할 수 있습니다. (Page 10 참조)

### 2 음색 선택

원하는 음색 그룹의 버튼을 누른 후 **▶** 버튼을 누르면 음색 목록이 표시됩니다. **▲**, **▼** 버튼으로 음색을 선택하십시오.

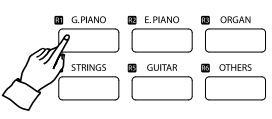

기본 화면

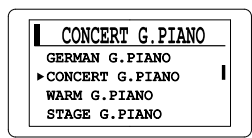
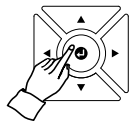

음색 목록 화면

- ☞ 기본 화면에서 **◀**, **▶** 버튼으로 음색을 변경할 수 있습니다.
- ☞ 다른 음색 버튼을 연속하여 2번 누르면 해당 버튼의 음색 목록이 표시됩니다.
- ☞ 음색 목록 화면에서 **▲**, **▼** 버튼으로 음색 종류를, **◀**, **▶** 버튼으로 그룹을 변경할 수 있습니다.
- ☞ 음색 목록 화면에서 **◀**, **▶**, **▲**, **▼** 버튼 중 하나를 누르면 기본 화면으로 돌아옵니다.
- ☞ 각 그룹에 설정된 개별 음색은 각 음색 버튼에 기억되어 있으며, 이 설정값은 피아노의 전원이 꺼지기 전까지 유지됩니다.

듀얼 모드(DUAL)에는 음색혼합(LAYER), 건반분리(SPLIT), 트윈피아노(TWIN)의 3가지 모드가 있습니다.

# 듀얼 모드(DUAL)

## 듀얼 모드(DUAL)

DUAL 버튼을 누르면 모드가 바뀝니다. DUAL 버튼을 반복하여 눌러 원하는 모드를 선택하십시오. 듀얼 모드는 아래 표와 같은 순서로 변경됩니다.

- ⇒ 듀얼 모드를 음색혼합과 건반분리로 사용하거나 트윈피아노로 사용할 수 있습니다.
- ⇒ 트윈피아노 기능은 듀얼 모드가 트윈피아노(TWIN)로 설정되어야 사용할 수 있습니다. (Page15 트윈피아노 참조)

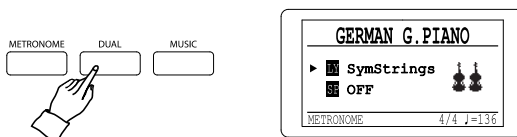

듀얼 버튼 용도	음색혼합/건반분리(LY/SP)				트윈피아노(TWIN)	
	음색혼합	혼합+분리	건반분리	모드 해제	트윈피아노	모드 해제
모드 변경 순서	음색혼합	혼합+분리	건반분리	모드 해제	트윈피아노	모드 해제
LED 색상	흰색	연한 주황색	주황색	꺼짐	흰색	꺼짐
화면 표시	LY	LY, SP	SP	-	'+' 표시	-

## 음색혼합(LAYER)

음색혼합은 건반을 누를 때 두 가지의 음색이 동시에 연주되어 마치 두 개의 악기를 동시에 연주하는 효과를 얻을 수 있는 기능입니다.

### 1 기본 음색을 선택합니다.

음색의 선택은 Page12를 참조하시기 바랍니다.

### 2 DUAL 버튼을 누르십시오.

DUAL 버튼을 누르면 기본 화면의 LY 영역에 부음색이 표시되며 음색혼합 모드가 설정됩니다.

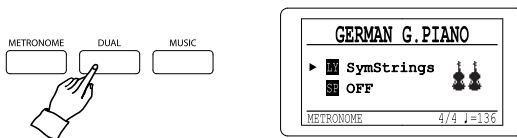

### 3 혼합할 부음색을 선택합니다.

LY 영역에 커서가 위치할 때 음색을 선택하면 부음색이 변경됩니다. (Page12 참조)

- ⇒ ▲, ▼ 버튼으로 커서를 이동하여 주음색과 부음색을 선택할 수 있습니다.
- ⇒ 주음색, 부음색의 음량을 각각 조절하여 두 음색간의 밸런스를 조절할 수 있습니다. (Page 37 참조)

### 4 DUAL 버튼을 3번 더 누르면 모드가 해제됩니다.

음색혼합 → 혼합+분리 → 건반분리 → 모드 해제

## 건반분리(SPLIT)

건반분리는 한 대의 피아노에서 오른손과 왼손의 음색을 달리하여 연주할 수 있는 기능입니다. 이 기능을 사용하면 오른손의 멜로디 파트는 피아노 음색으로 연주하고 왼손의 반주 파트는 베이스 음색으로 연주할 수 있습니다.

### 1 기본 음색을 선택합니다.

음색의 선택은 Page12를 참조하시기 바랍니다.

### 2 DUAL 버튼을 반복하여 누르십시오.

DUAL 버튼에 불이 꺼져 있을 때 DUAL 버튼을 누르면 음색혼합 모드가 되고 2번 더 누르면 건반분리 모드가 됩니다. 기본 화면의 SP 영역에 반주 파트(건반분리) 음색이 표시됩니다.

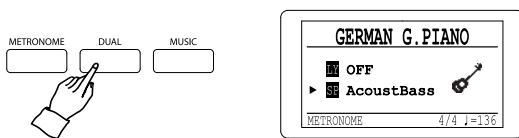

### 3 건반분리 음색을 선택합니다.

SP 영역에 커서가 위치할 때 음색을 선택하면 반주 파트(건반분리) 음색이 변경됩니다. (Page12 참조)

- ☞ ▲, ▼ 버튼으로 커서를 이동하여 주음색과 반주 파트(건반분리) 음색을 선택할 수 있습니다.
- ☞ 주음색, 부음색의 음량을 각각 조절하여 두 음색간의 밸런스를 조절할 수 있습니다. (Page 37 참조)

### 4 DUAL 버튼을 누르면 모드가 해제됩니다.

음색혼합 → 혼합+분리 → 건반분리 → 모드 해제

## 음색혼합과 건반분리

음색혼합과 건반분리를 동시에 사용할 수 있습니다.

### 1 음색을 선택합니다.

음색의 선택은 Page 12를 참조하시기 바랍니다.

### 2 DUAL 버튼을 반복하여 누르십시오.

DUAL 버튼에 불이 꺼져 있을 때 DUAL 버튼을 누르면 음색혼합 모드가 되고 1번 더 누르면 음색혼합+건반분리 모드가 됩니다. 기본 화면의 LY, SP 영역에 부음색이 각각 표시됩니다.

### 3 커서를 이동하여 각각의 음색을 설정하십시오.

LY, SP 영역에 커서가 위치할 때 음색을 선택하면 각각의 부음색이 변경됩니다. (Page12 참조)

- ☞ ▲, ▼ 버튼으로 커서를 이동하여 주음색과 부음색을 선택할 수 있습니다.
- ☞ 주음색, 부음색의 음량을 각각 조절하여 음색간의 밸런스를 조절할 수 있습니다. (Page 37 참조)

## 건반분리점 변경

건반분리 모드에서 두 영역이 나누어지는 위치를 설정할 수 있습니다. FUNCTION 설정의 VOICE - SPLIT POINT에서 변경하십시오. (Page 36 참조)

건반분리점은 건반의 음과 옥타브로 표시됩니다. 예) F#3, A4 등

☞ 초기 건반분리 위치는 F#3 (3번째 옥타브 F#)입니다.

▼ 건반분리점 (기본값 F#3)

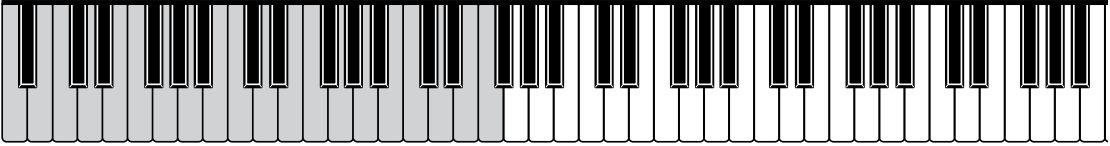

## 트윈피아노(TWIN)

트윈피아노 기능이란 피아노 건반을 두 개의 영역으로 나누어 좌우 건반 영역에 같은 음역을 설정하여 사용하는 기능입니다. 이 기능을 사용하면 하나의 피아노로 두 명의 연주자가 연주할 수 있어 마치 두 대의 피아노를 사용하는 것과 동일한 효과를 누릴 수 있습니다.

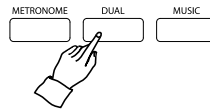
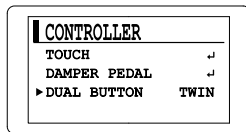
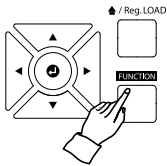

### 1 듀얼 모드를 트윈피아노로 설정합니다.

FUNCTION 설정의 CONTROLLER - DUAL BUTTON에서 TWIN을 선택합니다. (Page 35 참조)

### 2 음색을 선택합니다.

음색의 선택은 Page 12를 참조하시기 바랍니다.

### 3 DUAL 버튼을 누르십시오.

기본 화면의 악기 그림이 2개로 늘어나며 트윈피아노가 설정됩니다.

트윈피아노 모드를 선택하면 건반은 아래 그림과 같이 Eb4 건반을 기준으로 좌우 건반 영역이 나뉘며 좌우의 건반 영역에는 같은 음역이 설정됩니다.

▼ Eb4



제1영역

제2영역

☞ 트윈피아노 모드에서 댐퍼 페달 효과를 영역 별로 분리하여 사용할 수 있습니다.

제1영역: 소프트 페달(왼쪽) / 제2영역: 댐퍼 페달(오른쪽)

### 4 DUAL 버튼을 누르면 모드가 해제됩니다.



# 메트로놈 (METRONOME)

메트로놈은 지정한 빠르기에 맞추어 박자를 들을 수 있는 기능입니다. 메트로놈을 사용하면 정확한 빠르기로 피아노를 연주할 수 있습니다.

## 시작과 종료

**METRONOME** 버튼을 누르면 메트로놈이 시작되고 다시 한 번 버튼을 누르면 정지됩니다.

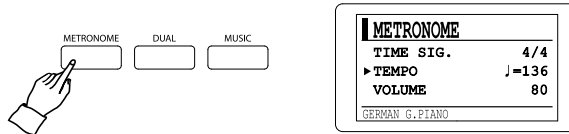

## 메트로놈 설정

▲, ▼ 버튼으로 커서를 움직여 설정할 항목을 선택합니다.  
이 때 ◀, ▶ 버튼으로 설정값을 변경할 수 있습니다.

- ☞ ◀, ▶ 버튼을 길게 누르면 빠르게 변경할 수 있습니다.
- ☞ ◀, ▶ 버튼을 동시에 누르면 각 항목의 기본값으로 설정됩니다.

표시	설정	범위	기본값
TIME SIG.	메트로놈 박자	2/2, 1/4, 2/4, 3/4, 4/4, 5/4, 6/4, 7/4, 6/8, 9/8, 12/8, 3/8, 7/8	4/4
TEMPO	메트로놈 빠르기	♩ = 40 ~ 250 (4분음표 기준)	120
VOLUME	메트로놈 음량	50 ~ 100	80

## 템포(TEMPO) 버튼

**TEMPO** 버튼을 사용하면 메트로놈 빠르기를 간편하게 조절할 수 있습니다. 메트로놈 사용 화면이 표시되지 않을 때 **TEMPO** 버튼을 조작하면 화면에 빠르기 조절 창이 표시되고 이 때 ◀, ▶ 버튼으로 빠르기를 변경할 수 있습니다.

- ☞ 피아노 어시스트(PIANO ASSIST) 또는 음악(MUSIC) 기능을 사용 중에는 해당 빠르기가 조절됩니다.

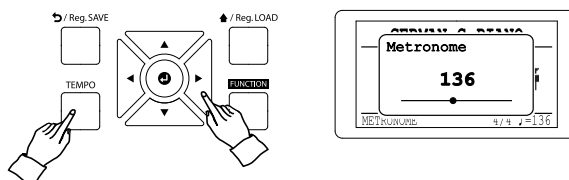

# 피아노 어시스트 (PIANO ASSIST)

본 제품에는 피아노 어시스트 기능이 있어 다양한 장르의 음악을 손쉽게 연주할 수 있습니다. 피아노 어시스트에는 드럼 반주와 피아노 반주의 2가지 모드가 있어 다양하게 활용할 수 있습니다.

## 피아노 어시스트 모드

본 제품의 피아노 어시스트 기능에는 드럼 반주와 피아노 반주의 2가지 모드가 있습니다. 피아노 반주 선택 후 코드 입력 시 피아노로만 구성된 반주 패턴을 재생합니다.

### 1 PIANO ASSIST 버튼을 누르십시오.

화면에 드럼 반주(DRUM PLAYER)와 피아노 반주(PIANO PLAYER)의 2가지 항목이 표시됩니다.

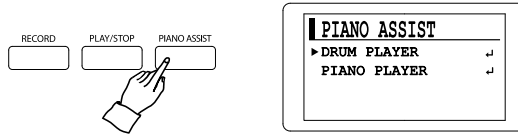

### 2 ▲, ▼ 버튼으로 반주 종류를 선택한 후 ⏪ 버튼을 누르십시오.

## 리듬 선택

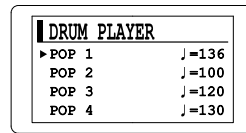
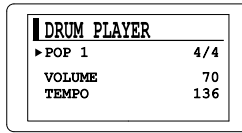
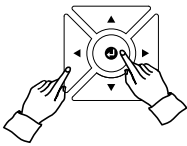

### 1 커서가 리듬 이름에 위치할 때 ◀, ▶ 버튼으로 리듬을 선택하십시오.

### 2 ⏪ 버튼을 누르면 리듬 목록이 표시되며 ▲, ▼ 버튼으로 리듬을 선택하십시오.

리듬 목록에서 ▶ 또는 ⏪ 버튼을 누르면 리듬 재생 화면으로 이동합니다.

## 리듬 리스트

드럼 반주 (DRUM PLAYER)					피아노 반주 (PIANO PLAYER)				
01	Pop 1	11	Slow Rock	21	Bossanova2	01	Arpeggio 4/4	11	Boogie
02	Pop 2	12	Funk	22	Waltz 1	02	Arpeggio 3/4	12	Waltz
03	Pop 3	13	Latin	23	Waltz 2	03	Ballad	13	Skate Waltz
04	Pop 4	14	Rhumba	24	March	04	Slow Rock	14	Jazz Waltz
05	Ballad 1	15	Salsa	25	Polka	05	Polka	15	Beguine
06	Ballad 2	16	Tango	26	Bluegrass	06	March	16	Twist
07	Rock	17	Swing 1	27	Country	07	Blues1	17	Jive
08	Shuffle1	18	Swing 2	28	Reggae	08	Blues2	18	Obladi
09	Shuffle2	19	Jazz	29	Chacha	09	RocknRoll	19	Dixieland
10	Motown	20	Bossanova1	30	Makarena	10	Swing	20	Country

## 시작과 정지

피아노 어시스트는 2가지 방법으로 시작할 수 있습니다.

### 1 바로 시작하기

PLAY/STOP 버튼을 누르면 반주가 재생됩니다.

### 2 연주와 동시에 시작하기

저음부에서 건반을 연주하면 반주가 재생됩니다.

피아노 반주(PIANO PLAYER)는 입력한 코드에 따라 재생됩니다.

### 3 정지하기

PLAY/STOP 버튼을 누르면 반주가 정지됩니다.

모드를 해제하려면 PIANO ASSIST 버튼을 누르십시오. 피아노는 일반 연주 모드로 돌아갑니다.

## 코드 입력 모드

피아노 반주(PIANO PLAYER)는 저음부에 코드를 입력하여 재생합니다. 코드 입력 모드는 아래와 같이 멀티핑거 모드와 핑거드 모드 2종류가 있습니다.

코드 입력 모드	방식	내용
멀티 핑거 (기본값)	싱글핑거 + 핑거드	이 모드에서는 초보자들도 쉽게 코드를 누를 수 있도록 1~3의 건반을 누르는 싱글 핑거 방식과 코드 구성음을 모두 누르는 핑거드 방식을 모두 사용할 수 있습니다.
핑거드	핑거드	이 모드에서는 3음 이상의 코드 구성음을 모두 눌러야만 코드가 인식됩니다.

- ▶ 피아노 플레이어 연주 시 입력되는 코드에 따라 자동으로 피아노 반주가 연주 됩니다.
- ▶ 핑거드 모드만을 사용하려면 ACCOMP 항목에서 FINGERED를 선택하십시오. (Page 19 참조)
- ▶ 코드 입력 영역을 결정하는 건반 분리점은 FUNCTION - VOICE - SPLIT POINT에서 변경하십시오. (Page 36 참조)

## 싱글 핑거 (SINGLE FINGER)

반주부 건반에서 1~3개의 손가락을 이용하여 다음의 규칙에 따라 코드를 입력할 수 있습니다.

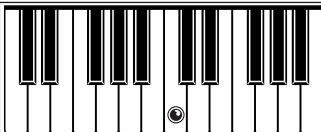
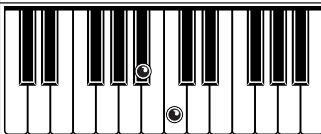
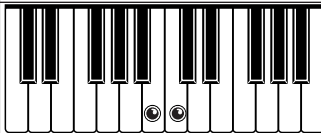
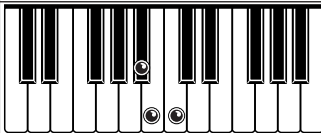
코드 (CHORD)	연주 예	
<b>메이저 (Major)</b> 한 음만 누르면 그 음을 근음으로 하는 화음(메이저)이 연주됩니다.	C 코드	
<b>마이너 (Minor)</b> 근음과 근음 왼편의 흑건반을 함께 누르면 단화음(마이너)이 연주됩니다.	Cm 코드	
<b>세븐(Seventh)</b> 근음과 근음 왼편의 백건반을 함께 누르면 세븐 코드로 연주 됩니다.	C7 코드	
<b>마이너 세븐 (Minor Seventh)</b> 근음과 근음 왼편의 백건반, 흑건반을 모두 누르면 마이너 세븐 코드로 연주됩니다.	C m7 코드	



# 녹음(RECORD)

피아노에는 연주자가 연주한 내용을 녹음할 수 있는 녹음 기능이 있습니다. 녹음 기능을 사용하면 연주자가 연주한 곡을 녹음할 수 있으며, 이 기능을 사용하면 보다 효과적인 피아노 학습이 가능합니다.

## 녹음과 재생

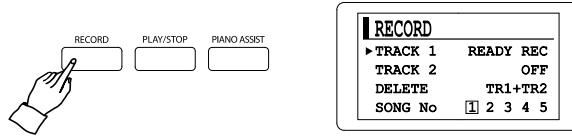

녹음 상태	트랙 설정	설명	비고
녹음 전	READY REC	해당 트랙이 녹음 대기 중	두 트랙이 모두 비었을 경우 반드시 한 트랙이 선택됨
	OFF	해당 트랙이 선택되지 않음	
녹음 중	REC	해당 트랙이 녹음 중	REC 글자가 깜빡임
녹음 후	PLAY	해당 트랙의 녹음을 재생	두 트랙이 모두 녹음된 경우 반드시 한 트랙이 선택됨
	MUTE	해당 트랙의 녹음을 재생하지 않음	

### 1 RECORD 버튼을 누르십시오.

녹음 실행 화면이 표시됩니다. 모든 트랙은 듀얼 기능을 사용하여 함께 녹음할 수 있습니다.

### 2 트랙 선택 및 녹음

▲, ▼ 버튼으로 TRACK1 또는 TRACK2를 선택합니다.

이 때 ◀, ▶ 버튼을 사용하여 녹음할 트랙을 READY REC 상태로 변경하십시오.

연주를 시작하거나 **PLAY/STOP** 버튼을 누르면 선택한 트랙의 녹음이 시작됩니다.

- ☞ 연주없이 녹음을 장시간 진행하면 녹음은 자동으로 정지됩니다.
- ☞ 녹음 용량을 초과하면 녹음은 자동으로 정지됩니다.
- ☞ 녹음 용량을 초과했을 때 일시적으로 오작동이 발생한다면 피아노의 전원을 끄고 다시 켜주십시오.
- ☞ 피아노의 설정 상태도 같이 녹음됩니다.
- ☞ 메트로놈, 이펙트, 조율, 스트레치 조율, 해머 사운드, 현 공명음, 댐퍼 공명음, 캐비닛 공명음은 녹음되지 않습니다.
- ☞ 메트로놈을 사용하려면 녹음 대기 중이나 재생 대기 중에 메트로놈을 켜십시오. (메트로놈 사용은 Page 16 참조)

### 3 녹음 마침

**PLAY/STOP** 버튼을 누르면 녹음이 정지되고, TRACK 숫자가 음영처리 되며 **PLAY** 라고 표시됩니다.

(Page 21 삭제 그림 참조) 나머지 트랙에도 녹음하려면 **2~3**번 항목을 반복하십시오.

- ☞ 먼저 녹음한 트랙을 듣지 않고 녹음하려면 음소거 할 트랙의 설정을 MUTE로 변경하십시오.
- ☞ 트랙에 이미 녹음된 내용이 있을 경우에는 녹음이 되지 않으며, 삭제 후 녹음해야 합니다.

### 4 재생할 트랙을 선택하십시오.

◀, ▶ 버튼을 사용하여 트랙의 설정을 **PLAY**로 변경하십시오.

### 5 PLAY/STOP 버튼을 누르십시오.

- ☞ 재생 중에는 트랙 선택을 변경할 수 없습니다.
- ☞ 재생 중에는 **PLAY/STOP** 버튼이 깜빡입니다.

### 6 RECORD 버튼을 누르면 버튼의 불이 꺼지고, 피아노는 연주 모드로 돌아갑니다.

## 피아노 어시스트와 함께 녹음

### 1 피아노 어시스트 반주 패턴을 선택하십시오. (Page 17 참조)

☞ TEMPO 버튼을 사용하여 빠르기를 조절하십시오. (Page 16참조)

### 2 피아노 어시스트 설정 후 RECORD 버튼을 누르십시오.

- ☞ 피아노 어시스트는 트랙2에 녹음 할 수 없습니다.
- ☞ 트랙2로 녹음 트랙을 변경하면 피아노 어시스트 모드는 강제로 해제됩니다.  
이 경우 트랙1로 녹음 트랙을 변경한 후 피아노 어시스트 설정을 다시 해야 합니다.
- ☞ 트랙1에 녹음된 내용이 있을 경우 피아노 어시스트 모드는 강제로 해제됩니다.  
이 경우 트랙1의 내용을 삭제한 후 트랙1을 녹음 대기 상태(READY REC)에서 피아노 어시스트 설정을 다시 해야 합니다.

### 3 트랙 1을 녹음 준비(READY REC)로 설정한 뒤 녹음을 시작하십시오. (Page 20 참조)

PLAY/STOP 버튼을 누르거나 저음부 코드(또는 음)을 누르십시오. 반주와 함께 트랙1에 녹음이 시작됩니다.

### 4 녹음을 마치려면 PLAY/STOP 버튼을 누르십시오.

## 삭제

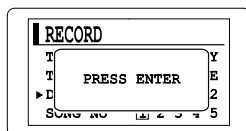
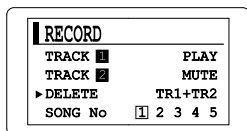

### 1 트랙을 선택하십시오.

▲, ▼ 버튼으로 커서를 'DELETE' 항목으로 이동한 뒤 ◀, ▶ 버튼으로 삭제할 트랙을 선택합니다.

### 2 선택한 트랙을 삭제하십시오.

- 버튼을 누르면 'PRESS ENTER' 팝업 창이 표시됩니다.  
한 번 더 ● 버튼을 누르면 벨소리가 나며 트랙이 삭제됩니다.

## 녹음 메모리 बैं크

본 피아노는 총 5개의 녹음 메모리 बैं크를 가지고 있으며, 이 녹음 메모리 बैं크를 사용하여 5곡의 2트랙 녹음 내용을 저장할 수 있습니다.

### 1 녹음 메모리 बैं크 변경

▲, ▼ 버튼으로 커서를 'SONG No' 항목으로 이동한 뒤 ◀, ▶ 버튼으로 메모리를 선택합니다.

- ☞ 총 5개의 बैं크를 가지고 있으며 각 बैं크는 최대 2개의 트랙으로 다중 녹음할 수 있습니다.
- ☞ 1개의 트랙은 약 4,500음 까지 녹음할 수 있으며, 1개의 बैं크는 약 9,000음(4,500음 X 2트랙)을 녹음할 수 있습니다. 따라서 녹음할 수 있는 피아노의 총 녹음 용량은 약 45,000음입니다.
- ☞ 녹음 내용은 건일이 꺼져도 지워지지 않습니다.
- ☞ 녹음 내용은 설정 초기화(RESET)시에도 지워지지 않습니다.

### 2 녹음 메모리 बैं크의 내용 삭제

메모리 बैं크 번호를 먼저 선택한 후 트랙을 삭제하십시오. (동일 페이지 '삭제' 항목 참조)

# 음악(MUSIC)

본피아노에는음악교육을위하여특별히제작된음악데이터가있습니다. 음악데이터는 클래식 명곡, 초등학교 음악, 바이엘, 부르크뮐러, 체르니100/30/40, 소나티네가 포함되어 있습니다. 또한 USB 메모리(별매품)의 SMF, MP3 파일을 재생할 수 있습니다.

## 음악 그룹 선택

### 1 MUSIC 버튼을 누르십시오.

화면에 음악 그룹 선택 화면이 표시됩니다.

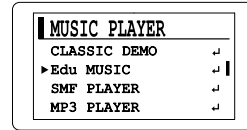
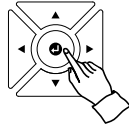
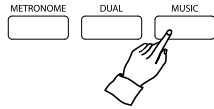

### 2 그룹을 선택합니다.

본 제품에는 클래식 명곡, 초등학교 음악, 피아노 교육 음악이 내장되어 있습니다. ▲, ▼ 버튼으로 그룹을 선택한 후 ● 버튼을 누르면, 곡 목록 또는 하위 그룹 목록이 표시됩니다. 하위 그룹도 같은 방법으로 선택하십시오.

⇒ 이전 단계로 돌아가려면 ◀ 버튼을 누르십시오.

표시	설명	하위 그룹	비고
CLASSIC DEMO	클래식 명곡	-	
Edu MUSIC	교육 음악	초등 음악(SCHOOL MUSIC), 바이엘(BEYER), 부르크뮐러(BURGMULLER), 체르니(CZERNY) 100/30/40, 소나티네(SONATINE)	초등 음악 하위 그룹 있음
SMF PLAYER	SMF 재생	-	USB 메모리 연결 시 사용 가능
MP3 PLAYER	MP3 재생	-	

## 초등학교 음악(SCHOOL MUSIC)

SCHOOL MUSIC 폴더 안에는 음악 교과서의 학년과 출판사로 구분된 하위 폴더가 있습니다. 학년을 선택한 뒤, 출판사를 선택하십시오.

⇒ 학년은 1st ~ 6th Grade로 표기되어 있습니다.

1~2학년		3~6학년(학년 별 상이)					
표시	교과서명	표시	출판사명	표시	출판사명	표시	출판사명
Spring	봄	Kumsung	금성출판사	YBM	와이비엠	Chunjae Edu	천재교육
Summer	여름	Dong-A	동아출판	Music & Life	음악과 생활		
Fall	가을	Mirae-N	미래엔	Jihaksa	지학사		
Winter	겨울	Visang	비상교육	Chunjae Book	천재교과서		

## 내장 음악 재생하기

클래식 명곡(CLASSIC DEMO), 교육 음악(Edu MUSIC)은 피아노에 내장되어 있습니다.

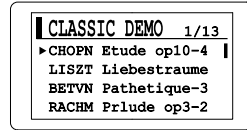
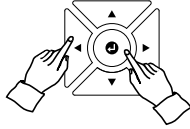
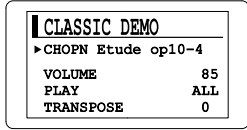

- 1 그룹을 선택하십시오. (Page 22 음악 그룹 선택 참조)
- 2 커서가 곡명에 위치할 때 ◀, ▶ 버튼으로 음악을 선택하십시오.
- 3 또는, ⏪ 버튼을 누르면 곡 목록이 표시됩니다. (Page 25~29 수록곡 리스트 참조)  
▲, ▼ 버튼으로 재생할 곡을 선택하십시오.  
곡 목록에서 ▶ 또는 ⏪ 버튼을 누르면 음악 재생 화면으로 이동합니다.
- 4 PLAY/STOP 버튼을 누르십시오.  
PLAY/STOP 버튼을 누르면 음악이 재생됩니다.

## USB 메모리 음악 재생하기

USB 메모리(별매품)를 연결하지 않으면 해당 메뉴를 선택할 수 없으며, USB 메모리 안에 파일(SMF, MP3)이 있어야 재생할 수 있습니다.

- ☞ SMF PLAYER: SMF 재생 / MP3 PLAYER: MP3 재생
- ☞ SMF: 표준 미디 파일(Standart MIDI File)로 확장자는 \*.MID입니다. 이 파일은 여러가지 시퀀서에서 데이터 호환을 위하여 표준으로 사용하는 미디 파일 형식입니다. 본 피아노의 SMF PLAYER에서는 SMF 0, 1 형식 재생이 가능합니다.
- ☞ 피아노는 FAT32 형식만 지원하며 USB메모리는 FAT32형식으로 포맷되어야 피아노에서 사용할 수 있습니다.
- ☞ 한글 제목은 재생이 원활하지 않을 수 있으니 영문과 숫자로 이루어진 제목을 권장합니다.

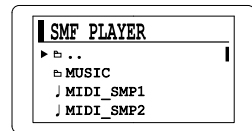
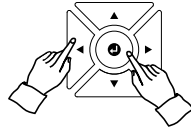
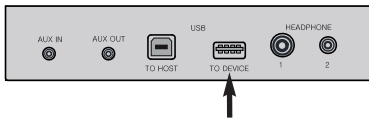

- 1 USB 메모리를 D-BOX의 'TO DEVICE' 단자에 삽입합니다.
- 2 SMF, MP3 중 그룹 하나를 선택하십시오. (Page 22 음악 그룹 선택 참조)
- 3 ▲, ▼ 버튼과 ⏪ 버튼으로 파일이 있는 위치를 선택하십시오.  
음악 파일에서 ⏪ 버튼을 누르면 재생 화면으로 이동합니다.
  - ☞ '▶'는 폴더를 의미하며 'J'는 음악 파일을 뜻합니다.
  - ☞ 상단의 '...' 폴더를 선택하면 상위 폴더로 이동합니다.
- 4 PLAY/STOP 버튼을 누르십시오.  
PLAY/STOP 버튼을 누르면 음악이 재생됩니다.



## 재생 설정

음악 그룹에 따라 여러 가지 재생 설정 항목이 있습니다.

▲, ▼ 버튼으로 커서를 움직여 설정할 항목을 선택합니다. ◀, ▶ 버튼으로 설정값을 변경하십시오.

설정	기본값	범위	CLASSIC DEMO	Edu MUSIC	SMF PLAYER	MP3 PLAYER
TEMPO	-	40 ~ 250		○		
PART	L+R	L+R, R, L		○		
VOLUME	상이	0 ~ 100	○(85)	○(85)	○(70)	○(50)
PLAY	ALL	ALL, ONCE, REPEAT	○	○	○	○
TRANSPOSE	0	-12 ~ +12	○	○	○	

### TEMPO(빠르기)

음악의 빠르기를 조절할 수 있습니다.

### PART(파트 분리 재생)

왼손/오른손 또는 반주/멜로디로 구분된 파트를 분리하여 재생합니다.

☞ L: 왼손/반주, R: 오른손/멜로디

### VOLUME(재생 음량)

음악 재생 음량을 조절할 수 있습니다.

### PLAY(한 곡 재생과 전곡 재생)

전곡을 연속으로 재생하거나 한 곡 반복을 할 수 있고, 한 번만 재생 후 종료할 수 있습니다.

☞ ALL: 폴더 내 전곡 재생 / ONCE: 한 곡 1회 재생 / REPEAT: 한 곡 반복 재생

### TRANSPOSE(연주곡 조옮김)

연주곡의 조성을 반음 단위로 변경할 수 있습니다.

## 클래식 명곡 리스트(CLASSIC DEMO)

No.	곡명	작곡가	약자
1	Etude Op.10 No.4 in C-sharp minor 'Torrent'	<b>F. Chopin</b>	<b>CHOPN</b>
2	Liebesträume S.541 No.3	<b>F. Liszt</b>	<b>LISZT</b>
3	Sonate No.8 in C minor 'Pathetique' Op.13 - 3. Rondo Allegro	<b>L. V. Beethoven</b>	<b>BETVN</b>
4	Prelude Op.3 No.2 in C-sharp minor	<b>S. Rachmaninoff</b>	<b>RACHM</b>
5	Moments Musicaux Op.94 No.3	<b>F. Schubert</b>	<b>SCHBT</b>
6	Gymnopedie 1ere	<b>E. Satie</b>	<b>SATIE</b>
7	Jeux d'eau	<b>M. Ravel</b>	<b>RAVEL</b>
8	Piano Sonata no.11 in A Major KV331 - 3. Rondo Alla turca	<b>W. A. Mozart</b>	<b>MOZRT</b>
9	Maiden's Prayer	<b>T. Badarzewska</b>	<b>BADAR</b>
10	Das wohltemperierte Klavier I-Praeludium und Fuge 1 in C Major BWV 846	<b>J. S. Bach</b>	<b>BACH</b>
11	The Seasons Op.37 b - VI. June 'Barcaroll'	<b>P. Tchaikovsky</b>	<b>TCHSK</b>
12	Traumerei from Kinderszenen	<b>R. Schumann</b>	<b>SCHMN</b>
13	The Flight Of The Bumble Bee	<b>N. Rimsky-Korsakov</b>	<b>RACHM</b>
14	Arabesque No.1 in E Major	<b>C. Debussy</b>	<b>DBSSY</b>
15	Hungarian Dance No.5 in F-sharp minor	<b>J. Brahms</b>	<b>BRHMS</b>
16	36 Fantasie per clavicembalo TWV33 - 1. Allegro	<b>G. P. Telemann</b>	<b>TELMN</b>
17	Impromptu Op.66 No. 4 C-sharp minor (Fantasie-Impromptu)	<b>F. Chopin</b>	<b>CHOPN</b>
18	Etude Op.10 No.5 in G-flat Major 'Black Keys'		
19	Etude Op.10 No.12 in C minor 'Revolutionary'		
20	Nocturne Op.9 No.2 in E-flat Major-Andante		
21	Nocturne Op.9 No.1 in B-flat minor-Larghetto		
22	Nocturne Op.27 No.2		
23	Ballade Op.23 No.1 in G minor		
24	Polonaise in A-flat Major Op.53 Eroic		
25	Waltz Op.18 Grand Waltz		
26	Waltz Op.34 No.1		
27	Waltz Op.64 No.1		
28	Waltz Op.64 No.2		
29	Scherzo No.2		
30	Prelude Op.28 No.24 in D minor - Allegro appassionato		
31	Sonate No.8 in C minor 'Pathetique' Op.13 - 1. Grave Allegro molto e con brio	<b>L. V. Beethoven</b>	<b>BETVN</b>
32	Sonate No.8 in C minor 'Pathetique' Op.13 - 2. Adagio cantabile		
33	Sonate No.14 in C-sharp minor 'Moonlight' Op.27 No.2 - 1. Adagio sostenuto		
34	Sonate No.14 in C-sharp minor 'Moonlight' Op.27 No.2 - 2. Allegretto		
35	Sonate No.14 in C-sharp minor 'Moonlight' Op.27 No.2 - 3. Presto con fuoco		
36	Fur Elese Wo059		
37	Rondo A Capriccio Op.129		
38	Variations (Ah! Vous dirai-je, Maman)	<b>W. A. Mozart</b>	<b>MOZRT</b>
39	Piano Sonata No.9 in A minor KV310 - 1. Allegro maestoso		
40	Piano Sonata No.10 in C Major KV330-1. Allegro moderato		
41	Suite bergamasque 3. Clair de lune	<b>C. Debussy</b>	<b>DBSSY</b>
42	Pour le piano 3. Toccata		
43	The Seasons Op.37b - IV. April 'Snowdrop'	<b>P. Tchaikovsky</b>	<b>TCHSK</b>
44	The Seasons Op.37b - X. October 'Autumn song'		
45	Impromptus Op.90 No.2 in E-flat Major	<b>R. Schubert</b>	<b>SCHBT</b>
46	12 Transcendental Etudes S.139-4 Mazeppa in D minor	<b>F. Liszt</b>	<b>LISZT</b>
47	Spring song-Frulingslied Op.62 No.6	<b>F. Mendelssohn</b>	<b>MENDL</b>
48	Waltz Op.39 No.15 in A-flat Major	<b>J. Brahms</b>	<b>BRHMS</b>
49	Prelude in C-Major BWV933 (Harpsichord)	<b>J. S. Bach</b>	<b>BACH</b>
50	Preludium und Fuge in B-flat major BWV560 (Pipe Organ)		

※ 표시창의 앞 5글자는 작곡가 약자이고 그 뒤는 곡명입니다.

# 초등학교 음악 수록곡 리스트 1(SCHOOL MUSIC)

과정	곡명	Page	과정	곡명	Page	과정	곡명	Page	과정	곡명	Page	
1학년 봄	안녕	30	3학년	어느	11	3학년	희수아비 아저씨	21	3학년	꽃은 지고	75	
	어깨동무	40		꼭꼭 숨어라	12		보물	22		겨울바람	80	
	봄이 왔어요	62		구슬비	14		어머님 은혜	26		눈썹	82	
	벌아 벌아 꿀 떠라	65		구슬비	17		안녕	32		눈썹	84	
1학년 여름	쭈쭈 자라라	78	행방의 노래	18	공포	36	제기차기	86	지학사	애국가	00	
	우리 집은 웃음바다	40	나비야	19	빗방울의 노래	40	애국가	00				
	우리 형제	66	아기 공	20	나물 노래	42	꼬꼬리 노래	08				
	해야 해야 나오너라	84	어깨동무	25	산바람 강바람	44	어깨동무	10				
1학년 가을	구슬비	104	남생이 놀아라	26	월무리청청	54	사색의 노래	15	천재 교과서	내물 노래	16	
	버스놀이	22	대문놀이	27	가을바람	56	내물 노래	16				
	길로 길로 가다가	30	두꺼비 집이 여물까	32	파란 가을 하늘	62	소치기 발치기	18				
	경다운 이웃	46	심구대 소리	32A	수건 돌려라	68	희구름	22				
2학년 봄	평평 평평 서방	58	고기잡이	34	3학년	넵비, 넵비, 밀바닥이 없는	68A	꽃씨	23	3학년	어머님 은혜	26
	쭈쭈 날	102	리듬 악기 노래	38	넵비	70	넵비	23				
	파란 가을 하늘	117	리자로 끝나는 말은	40	넵비	71	넵비	26				
	잠자리 공공	125	음악은 영원히	41	시마마카	74	시계	34				
1학년 겨울	달구지 달구지	135	모수스 하모니카	52	아리랑	74	독석물자	42	3학년	리듬 악기 노래	45	
	남생이 놀아라	24	소풍	54	독일 생일 축하곡	76	리듬 악기 노래	45				
	애국가	40	개고리 개골청	56	남아프리카공화국 생일 축하곡	76A	고기잡이	54				
	아름다운 나라	44	숨시탕	58	미국 생일 축하곡	77	숨시탕	55				
2학년 여름	피우 다리 빼기	56	가을바람	61	가을바람	61	수소수 걸어요	56	3학년	우리 집 안전 대장	58	
	행해도 다리 빼기	57	잠자리	62	한국 생일 축하곡	62	가을바람	63				
	비행기	62	춤을 추어요	65	겨울이 오면	82	파란 가을 하늘	64				
	팬이치기	84	이리랑	73	별처럼 손처럼	86	새다리 노래	68				
2학년 가을	꼬마 눈사람	110	체체쿨레	74	옛날이야기	88	너리가 편지기	71	3학년	추석원	74	
	사랑의 마음	130	면대기차놀이	75	애국가	00	꽃이 살짝	78				
	알니 빠진 종강새	36	동지 팥죽	76	새까의 노래	08	꽃이 살짝	78				
	나의 꿈	62	눈꽃송이	78	꼭꼭 숨어라	10	꽃이 살짝	78				
2학년 봄	봄이 어디까지 왔니	84	애국가	100	구슬비	12	가장 좋아하는 날	84	3학년	가장 좋아하는 날	84	
	봄비	112	어깨동무	00	구슬비	12	가장 좋아하는 날	84				
	우리 집	18	구슬비	14	리듬 악기 노래	20	발 자랑 손 자랑	10				
	대문놀이	42	소풍	16	소리가 있는 세상	22	안녕	12				
2학년 여름	달팽이 집	54	비행기	19	비행기	25	넵비	16	3학년	바둑이 방울	19	
	매미의 노래	94	리코더 노래	19A	나비야	25A	바둑이 방울	19				
	울퉁이와 개구리	115	꼭꼭 숨어라	20	아침	26	찰새 노래	26				
	두꺼비 집이 여물까	123	구슬비	29	장물 벨	26A	벌아 벌아 꿀 떠라	27				
2학년 가을	수박 장수	132	리자로 끝나는 말은	30	기쁜의 노래	27	리듬 악기 노래	31	3학년	우리 형제	30	
	우리 동네 한 바퀴	22	면대기차놀이	32	월무리 청청	54	우리 형제	30				
	목도소리	48	이칭	34	넵나라	32	넵나라	35				
	장사꾼 노래	58	도토리	35	매미	34	청청 맑아라	40				
2학년 겨울	가을바람	84	중달새의 하루	36	행복한 우리 가족	44	두꺼비 집이 여물까	40	3학년	리자로 끝나는 말	47	
	왕도토리	100	안전한 세상	40	휘훨이	46	쿠기부라	46				
	가을은	116	작은 세상	44	가을바람	48	고장 난 시계	48				
	세계 여행	26	잠자리 잡는 노래	48	귀생원	58	독석물자	50				
2학년 겨울	세계의 아침 인사	44	반딧불이 노래	49	어머님 마음	60	잠자리	55	3학년	독석물자	50	
	아리랑	70	고기잡이 노래	50	소랑차 가족	62	가을바람	56				
	수건 돌려라	70A	토끼	51	아리랑	68	평평 장사방	59				
	아비뿔 다리 위에서	71	모든 새가 벌써 다와 있네	52	눈나라	72	반의 작은 음악	61				
3학년 금성 출판사	안녕 반가워요	71A	직은 별	53	3학년	와이 비염	46	자장가	70	3학년	자장가	70
	안녕 반가워요	130	남생이 놀아라	54	넵나라	72	우리 형제	71				
	안녕 반가워요	130	넵비	58	넵나라	72	넵나라	71				
	소리개 댕다	140	꽃은 지고	58	넵나라	72	넵나라	71				
3학년	애국가	00	넵비	59	넵나라	72	넵나라	71	3학년	넵나라	71	
	어깨동무	08	넵비	59A	넵나라	72	넵나라	71				
	구슬비	10	넵비	62	넵나라	72	넵나라	71				
	안녕	12	넵비	64	넵나라	72	넵나라	71				
3학년	음계 노래	14	넵비	66	넵나라	72	넵나라	71	3학년	넵나라	71	
	포방꼬방	20	넵비	68	넵나라	72	넵나라	71				
	리듬 악기 노래	22	넵비	69	넵나라	72	넵나라	71				
	에이아 마코	24	넵비	70	넵나라	72	넵나라	71				
3학년	체 체 쿨레	25	넵비	72	넵나라	72	넵나라	71	3학년	넵나라	71	
	찰새 노래	30	넵비	78	넵나라	72	넵나라	71				
	모수스 하모니카	34	넵비	79	넵나라	72	넵나라	71				
	남생이 놀아라	34	넵비	81	넵나라	72	넵나라	71				
3학년	어머님 은혜	42	넵비	81A	넵나라	72	넵나라	71	3학년	넵나라	71	
	아빠 뽀뽀해요	43	넵비	83	넵나라	72	넵나라	71				
	고기잡이	44	넵비	84	넵나라	72	넵나라	71				
	잠자리 공공	50	넵비	85	넵나라	72	넵나라	71				
3학년	잠자리 공공	50	넵비	85A	넵나라	72	넵나라	71	3학년	넵나라	71	
	잠자리 공공	50	넵비	86	넵나라	72	넵나라	71				
	웃웃웃웃 웃웃웃웃	54	넵비	87	넵나라	72	넵나라	71				
	가을바람	62	넵비	88	넵나라	72	넵나라	71				
3학년	아리랑	70	넵비	00	넵나라	72	넵나라	71	3학년	넵나라	71	
	모두 모여 춤추자	72	넵비	10	넵나라	72	넵나라	71				
	산 할아버지	73	넵비	12	넵나라	72	넵나라	71				
	고양이 춤	80	넵비	16	넵나라	72	넵나라	71				
3학년	팬이치기	80	넵비	19	넵나라	72	넵나라	71	3학년	넵나라	71	
	창밖을 보라	81	넵비	20	넵나라	72	넵나라	71				
	애국가	00	넵비	00	넵나라	72	넵나라	71				
	애국가	00	넵비	00	넵나라	72	넵나라	71				

※ 사용자의 편의를 위해 초등 음악 리스트가 예고없이 개정될 수 있습니다. 업데이트 내용은 홈페이지와 공식카페에서 확인할 수 있습니다.

# 초등학교 음악 수록곡 리스트 2(SCHOOL MUSIC)

음악(MUSIC)

초등학교 음악 수록곡 리스트 2

과정	곡명	Page	과정	곡명	Page	과정	곡명	Page	과정	곡명	Page		
4학년 금성 출판사	허수아비 아저씨	52	4학년 미래엔	뺨꾸기	34	4학년 음악과 생활	애국가	00	4학년	악기 놀이	58		
	가을바람	56		바람에 실어서	35		어린이 행진곡	10		하늘나라 동화	60		
	실구대소리	58		파란 마음 하얀 마음	36		청어여자	12		도토리	66		
	물이 살짜	60		아리랑	44		동네 한바퀴	14		해와 비	67		
	수건 물러라	61		그대로 멈춰라	47		나물노래	18		악기 염소	68		
	아비똥 다리 위에서	61A		동네 한바퀴	48		어머님 은혜	24		강강술래	74		
	줄매는 소리	62		강강술래	50		이빠의 얼굴	26		자진강강술래	75		
	청청 맑아라	66		자진강강술래	51		싸름	28		군밤타령	80		
	아리랑	68		에델바이스	52		희움 3형제	30		바하이 쿠보	82		
	외가길	72		코끼리	54		개고리 개골청	36		풍가 알라피아	83		
	꼬르륵 남남 클클	80		좋아 좋아	55		사바람 강바람	38		춤길리 갈리	83A		
	애국가	00		페르 권트를 잡아라	57		푸른 산 푸른 들	40		털무늬무	84		
	나물노래	08		호잇호잇 따라따라	60		작은 동물원	44		피프와 재키	88		
	종달새의 하루	10		Let It Go	61		친구가 나와 함께 춤추자	45		애국가	00		
	비비디 바비디 부	14		달님 주머니	62		도리지 타령	50		보슬비	08		
	개고리 개골청	16		센여름 노래	65		악기 염소	52		우호 탐험가	10		
	산바람 강바람	18		군밤타령	68		방울꽃	54		종달새의 하루	12		
	에피파	20		스케이터의 왈츠	71		수건 물러기	60		별 세기	14		
	양쯔강의 뱃노래	20A		김장하는 날	72		종달새의 하루	66		나물노래	16		
	산이 좋아요	21		악기 염소	78		기을길	68		동동동 동동동	19		
싸름	28	장 좋은 말	79	멀치 후리는 소리	70	딱따구리	24						
어린이 행진곡	30	대문 열기	81	기을빔	76	자장가	28						
내가 제일 좋아하는 말	32	울릴이 청청	82	네일 클로버	80	개고리 개골청	30						
악기 염소	38	올릴이 청청	83	군밤타령	84	고마운 손길	32						
강강술래	42	할아버지 시계	84	벌 보며 달 보며	86	위도 가래소리	36						
자장가	48	같이 눈사람 만들래	86	애국가	00	피프와 재키	39						
작은 세상	50	애국가	00	남생이 놀아라	09	산바람 강바람	40						
가을길	52	애국가	00	개고리 개골청	10	기차	46						
안녕히	55	애국가	00	검은 말	13	놀이터의 각두기	48						
도레미 노래	56	우으면서 살아요	10	순비꼭질	15	자진서우척소리	50						
왕도토리	60	개고리 개골청	12	빈짝빈짝 작은 별	17	별님 친구	52						
동일 여행	62	학교 가는 길	16	봄	20	작은 별	56						
동일 기차	63	중방울 넘자	18	잠자리	21	자진동당애타령	62						
탈춤놀이	66	내일이면느으리	24	피프와 재키	22	헤어헤어	66						
소나무	71	어린이 노래	30	작은 세상	26	자진강강술래	68						
노란 잠수함	72	동동동	38	보기 대령 행진곡	32	덕석 울자	69						
군밤타령	74	메롱이 소리	40	홀로 아리랑	36	겨울바람	72						
꿈은 이루어질 거야	78	학교중	44	동동동	38	겨울나무	76						
환희의 송가	80	잠자리	45	종달새의 하루	40	눈	80						
4학년 동아 출판사	애국가	00	4학년 비상 교육	딱지 따먹기	54	4학년 지하사	애국가	00	5학년 금성 출판사	애국가	00		
	어린이 행진곡	11		강강술래	58		안녕	46		봄 오는 소리	10	사라의 협주곡	12
	나물노래	13		가랑비 엮서	62		애국가	53		개구리 소리	14	개구리 소리	14
	모두 다 꽃이야	15		강강술래	62		허수아비 아저씨	54		피노키오	16	피노키오	16
	방울꽃	16		자진강강술래	63		등실등실 춤을 추자	57		별 세기	20	별 세기	20
	시계	18		어서 오세요	68		바둑이 영웅	58		피파아 나무를 흔들자	22	피파아 나무를 흔들자	22
	손을 잡고	21		모두 모여 춤추자	69		소풍	58A		파란 마음 하얀 마음	30	초록 바다	34
	피프와 재키	22		쿵쿠라	70		방울꽃	58B		추로 바다	34	언덕에 올라	38
	어머님 은혜	32		툼베이	71		등글레 춤을	59		도리지타령	40	도리지타령	40
	도리지타령	34		겨울바람	82		그림 그리고 싶은 날	63		나무의 노래	42	나무의 노래	42
	싱그러운 여름	36		군밤타령	86		강강술래	64		기차를 타고	50	기차를 타고	50
	친구를 찾아라	39		애국가	00		자진강강술래	65		노을	52	노을	52
	숲속의 공 아저씨	40		종달새의 하루	08		빨간 단풍잎	69		포카레카레 아나	56	포카레카레 아나	56
	사라소프다	41		나물노래	10		건겅고무신	65		잠보	57	잠보	57
	비 온 날의 풍경	42		지구촌 친구	12		비럼의 멜로디	80A		캐디타령	58	캐디타령	58
	활활이	52		고운 꿈	14		이웃길 투투로	81		년 할 수 있어라고 말해 주	60	년 할 수 있어라고 말해 주	60
	가을길	55		개고리 개골청	18		렛잇고	81A		세요	64	세요	64
	벌 보며 달 보며	58		강강술래	21		도레미 노래	82		금드래꿈	70	금드래꿈	70
	강강술래	64		피프와 재키	18		에델바이스	83		블리리아	72	블리리아	72
	자진강강술래	65		꽃밭에서	22		자진강강술래	86		춤소리	70	춤소리	70
바람과 꽃나무 가지	71	선생님 마음	24	제주 열치 후리는 소리	87	학교 가는 길	74	학교 가는 길	74				
숲속을 걸어요	72	고기잡이	34	산청 독도 소리	87	산도개비	76	산도개비	76				
악기 놀이	74	반방울의 노래	36	애국가	00	무지개 너머	78	무지개 너머	78				
작은 세상	77	산이 좋아요	42	반방울	10	겨울 노래 매들리	82	겨울 노래 매들리	82				
함께 걸어요 좋은 길	78	왜 이렇게 덥지	44	작은 별	11	애국가	00	애국가	00				
장장 뽕세기	80	가을길	48	나무노래	12	종이접기	09	종이접기	09				
4학년 와이 비엠	애국가	00	4학년 와이 비엠	강강술래	50	4학년 천재 교과서	애국가	00	5학년 동아 출판사	애국가	00		
	나물노래	10		강강술래	56		어린이 행진곡	10		고사리 꺾자	10	고사리 꺾자	10
	안녕 친구야	14		방울꽃	58		둘과 둘	15		청어여자	11	청어여자	11
	도리지타령	16		에델바이스	58		모시는 노래	26		새싹들이다	12	새싹들이다	12
	이름이 새라면	18		왕도토리	62		어린이 왈츠	29		숲속 풍경	16	숲속 풍경	16
	피프와 재키	19		하얀 나라	68		어머님 은혜	26		에델바이스	28	에델바이스	28
	리듬악기 노래	20		소나무	70		청어여자	32		경복궁타령	30	경복궁타령	30
	실구대소리	24		도리지타령	74		청어여자	38		기차를 타고	32	기차를 타고	32
	이거려 저거려 각거리	24A		파란 마음 하얀 마음	80		에델바이스	41		시마마카	35	시마마카	35
	송아지 따기	25		동네 한바퀴	81		반방울의 여행	42		월칭 마틸다	36	월칭 마틸다	36
	선생님 마음	26		할아버지 시계	82		반방울의 여행	44		레쌍베리리	37	레쌍베리리	37
	비자나무	29		나비가 참 좋아	83		나 꽃이 좋아	44		친구 되는 멋진 방법	38	친구 되는 멋진 방법	38
	섬 집 아기	30		이빠의 얼굴	84		개고리 개골청	46		친구 생각	50	친구 생각	50
	개고리 개골청	32		호랑 장군	85		기을길	42					
				다섯 글자 예쁜 말	86		천안삼거리	54					
				밤밭 밤부리	87								

# 초등학교 음악 수록곡 리스트 3(SCHOOL MUSIC)

음악(MUSIC)

초등학교 음악 수록곡 리스트 3

과정	곡명	Page	과정	곡명	Page	과정	곡명	Page	과정	곡명	Page			
5학년	바삭바삭 쥐생쥐	52	5학년	내가 제일 좋아하는 말	32	6학년	별빛만항을	56	6학년	내가 제일 좋아하는 말	22			
	모두 모두 자란다	54		햇살처럼 달빛처럼	35		별난노을	58		산도깨비	26			
	도움소리	56		섬마을	36		풍년가	60		과수원길	30			
	바닷가에서	58		학교가는 길	44		애벌 꼬마별	62		아름다운 것들	34			
	풍구타령	69		딱따구리	46		사랑의 노래	70		꿈이 크는 책가방	36			
	거문도 뱀노래	70		만파식적	51		울놀이	72		침이 필요해	42			
	툼 발랄라이카	72		화가	59		연날리기	73		달빛가야금	54			
	넌 할 수 있어'라고 말해	74		도움소	62		난네가 좋아	78		금강산	56			
	주세요			애롱대롱	64		애국가	00		난네가 좋아	64			
	겨울나무	76		우주 자전거	68		네 잎 클로버	11		별보며 달보며	72			
미래엔	애국가	00	5학년	대보를 출놀이	70	6학년	개구리 소리	12	6학년	노래는 비타민	74			
	새싹들이다	10		피노키오	83		내 손은 바람을 그려요	14		애국가	00			
	도래미 노래	12		꽃피는 봄날	84		즐거운 여행자	16		귀한 말씀	10			
	그늘	14		쿠카부라	85		캐치나칭칭나네	20		풍년가	23			
	떡 노래	16		멀치와 갈치	86		독도는 우리 땅	26		별리리아	25			
	Over the rainbow	19		삼모야 돌아라	88		모습은 비슷해도 결과는	27		봄이 오는 소리	27			
	산아지타령	20		5학년	애국가		00	중반대		32	나무의 노래	41		
	숲 속을 걸어요	26			고사리 꺾자		10	즐거운 학교 행복한 학교		32	가을맞이	42		
	멜 후리는 소리	30			즐거움		13	별리리아		34	서우젓소리	45		
	함께 걸어 좋은 길	32			기차를 타고		15	마음의 고향		36	소낙비 친구	47		
상사도야	36	모두 모두 자란다	17		풍선	38	칭칭이 소리	50						
별동별	44	천안삼거리	19		다 함께 노래해	50	올라가는 세	52						
기와밭기	48	고향 땅	20		아침 해	52	함으로	54						
나무의 노래	52	나는 새작이꾼	23		초록바다	54	가락 놀이	56						
기차를 타고	64	아름다운 밤을 소리	24		바누와	59	금다래궁	62						
칭칭이 소리	64	내가 제일 좋아하는 말	30		라라스파	60	나무타령	64						
하이공 평양공	66	춤소리	38	피노키오	61	세상달궁	71							
잠보 브와나	67	동풍동	40	동양기타령	70	잠보	80							
체키 모레나	68	넌 할 수 있어'라고 말해	44	가을 들판	74	난산이 좋아	81							
툼바	69	5학년	주세요	44	금다래궁	76	거문도 뱀노래	85						
삼모야 돌아라	72		별리리아	50	춤소리	78	6학년	애국가	00					
5학년	애국가		00	태평야	52	6학년		애국가	00	6학년	새싹들이다	10		
	도동농		10	바누와	54			봄 오는 소리	10		통영개타령	12		
	바늘귀 꿰기		12	장사꾼 노래	58			꿈자리	12		섬마을	14		
	기차를 타고		14	아름다운 누나야	65			기러기	13		진도 아리랑	16		
	모두 모두 자란다		26	아름다운 것들	70			금강산	14		동양기타령	18		
	도움소		28	미영이 소리	72			거문도 뱀노래	16		오늘 밤 사자는 잠을 잔	20		
	시원한 걸음		38	문도끼 은도끼	74			섬마을	20		다네			
	풍년가		40	하얀 편지	80			내 손은 바람을 그려요	27		나무의 노래	34		
	엄마야 누나야	42	캐치나칭칭나네	82	싸들			28	소리는 새콤 글은 달콤		40			
	비상교육	살리보나니	52	5학년	애국가		00	6학년	창부타령		28A	6학년	싸들	44
잠보 브와나		52A	고사리 꺾자		08	도움소	29		가을맞이	50				
파파야		54	청어역자		10	산아지타령	29A		꼬리따세	52				
카홀리 이쿠		55	찰처럼 허얏게		12	별리리아	30		나의 친구	55				
캐치나칭칭나네		56	도래미 송		12	뽀꾸기	32		잠보	61				
즐거운 여행자		56	일곱 소리 빛깔 무지개 나		22	동양기타령	36		오울또기	62				
장장 짚세기		68	라		24	도움소	44		거문도 뱀노래	70				
별보며 달보며		82	도움소 소리		24	스오니강	47		바람개비	76				
튼들라리		82	무지개 빛깔 화을 세상		28	노래로 세상을 아름답게	48		춤소리	80				
노래로 세상을 아름답게		86	산아지타령		30	가을 들판	54		거문고	82				
5학년	애국가	00	5학년	산아지타령	32	6학년	금다래타령	62	6학년	떠난다는 건	88			
	불바람	08		찰 좋은 말	36		현 구를	65		6학년	애국가	00		
	고사리 꺾자	10		하늘 좋은 말	36		리자로 끝나는 말은	65A			봄이 오는 들판	08		
	도래미 노래	12		푸른 샤프론 들	44		춤소리	66			장강짚세기	10		
	화을 친구들	20		산마루에서	48		송어	68			불바람 등을 타고	12		
	고향의 봄	26		노래는 나의 친구	52		서우젓소리	72			기차를 타고	18		
	나의 꿈 보따리	32		섬마을	53		6학년	애국가			00	아들 타령	22	
	도움소	34		동양애타령	54			애국가			00	수건돌리기	24	
	나무의 노래	38		모리화	57			불바람 등을 타고			10	별리리아	28	
	도리화	46		만파식적	60			별리리아			12	아기 빗방울의 꿈	30	
독도는 우리 땅	48	엄마야 누나야	62	뜬구멍	14	멜 후리는 소리		34						
엄마야 누나야	52	황장목 끄는 소리	66	동양기타령	16	과수원길		40						
너영나영	54	산새 발자국	84	아름다운 나의 벗	25	평화통일 무지개		44						
우주 자전거	58	6학년	애국가	00	6학년	애국가		00	6학년	가을 들판	48			
고장 난 시계	62		음악은 영원히	10		바람새		35		잠보 브와나	50			
풍년가	66		모두 모두 자란다	12		그런 날이 오다면		42		춤소리	58			
소리는 새콤 글은 달콤	66		진도 아리랑	14		레쌍피리리	52	봄죽타령		60				
겨울나무	74		오을 밤 사자는 잠을 잔다	18		춤리	53	죽도 잠자리		66				
대보를 출놀이	76		네	20		에 피파 와이아리	55	캐치나칭칭나네		70				
5학년	애국가		00	6학년		너영나영	20	6학년		바하이 쿠보	55	6학년	어린 왕자에게	72
	함께		08			것기랑 행진곡	22			멀치 후리는 소리	56		바람 부는 날	76
	염소		10			과수원길	30			아름다운 세상	66		어여쁜 친구	82
	내일을 향해		12			캐치나칭칭나네	32			연어야 연어야	80		6학년	애국가
	모두 모두 자란다	14	풍선		34	금다래궁	82		6학년	새싹들이다	10			
	불바람	16	상철리제		36	춤리	86			금다래궁	08			
	스오니강	18	모리화		37	애국가	00			노래는 즐겁다	12			
	고사리 꺾자	24	풍구타령		38	새싹들이다	10			캐치나칭칭나네	14			
	장강 짚세기	26	금강산		50	금다래궁	08			노래는 즐겁다	12			
	호개 우정	28	통영개타령		52	춤리	53			캐치나칭칭나네	14			

# 바이엘 / 체르니 / 부르크뮐러 / 소나티네 수록곡 리스트

교재명 (표시)	바이엘(BEYER)	체르니100(CZERNY100)	체르니30(CZERNY30)	체르니40(CZERNY40)
곡명 표시	BEYER No.01 ~ 106	CZN100 No.01 ~ 100	CZN30 No.01 ~ 30	CZN40 No.01 ~ 40

표시	부르크뮐러(BURGMULLER)	표시	소나티네(SONATINE)	작곡가
BURG No.01	부르크뮐러 25 에튀드 No.1 <i>La Candeur</i>	Sonatine01_1	소나티네 op.20 no.1 1악장	F. Kuhlau
BURG No.02	부르크뮐러 25 에튀드 No.2 <i>L'Arabesque</i>	Sonatine01_2	소나티네 op.20 no.1 2악장	
BURG No.03	부르크뮐러 25 에튀드 No.3 <i>La Pastorale</i>	Sonatine01_3	소나티네 op.20 no.1 3악장	
BURG No.04	부르크뮐러 25 에튀드 No.4 <i>Patite Reunion</i>	Sonatine02_1	소나티네 op.20 no.2 1악장	
BURG No.05	부르크뮐러 25 에튀드 No.5 <i>Innocence</i>	Sonatine02_2	소나티네 op.20 no.2 2악장	
BURG No.06	부르크뮐러 25 에튀드 No.6 <i>Progres</i>	Sonatine02_3	소나티네 op.20 no.2 3악장	
BURG No.07	부르크뮐러 25 에튀드 No.7 <i>Le Courant Limpide</i>	Sonatine03_1	소나티네 op.20 no.3 1악장	
BURG No.08	부르크뮐러 25 에튀드 No.8 <i>La Gracieuse</i>	Sonatine03_2	소나티네 op.20 no.3 2악장	
BURG No.09	부르크뮐러 25 에튀드 No.9 <i>La Chasse</i>	Sonatine03_3	소나티네 op.20 no.3 3악장	
BURG No.10	부르크뮐러 25 에튀드 No.10 <i>Tendre Fleur</i>	Sonatine04_1	소나티네 op.55 no.1 1악장	M. Clementi
BURG No.11	부르크뮐러 25 에튀드 No.11 <i>La Bergeronnette</i>	Sonatine04_2	소나티네 op.55 no.1 2악장	
BURG No.12	부르크뮐러 25 에튀드 No.12 <i>L'Adieu</i>	Sonatine05_1	소나티네 op.55 no.2 1악장	
BURG No.13	부르크뮐러 25 에튀드 No.13 <i>Consolation</i>	Sonatine05_2	소나티네 op.55 no.2 2악장	
BURG No.14	부르크뮐러 25 에튀드 No.14 <i>La Styrienne</i>	Sonatine05_3	소나티네 op.55 no.2 3악장	
BURG No.15	부르크뮐러 25 에튀드 No.15 <i>Ballade</i>	Sonatine06_1	소나티네 op.55 no.3 1악장	
BURG No.16	부르크뮐러 25 에튀드 No.16 <i>Douce Plainte</i>	Sonatine06_2	소나티네 op.55 no.3 2악장	
BURG No.17	부르크뮐러 25 에튀드 No.17 <i>La Babillarde</i>	Sonatine07_1	소나티네 op.36 no.1 1악장	
BURG No.18	부르크뮐러 25 에튀드 No.18 <i>Inquietude</i>	Sonatine07_2	소나티네 op.36 no.1 2악장	
BURG No.19	부르크뮐러 25 에튀드 No.19 <i>Ave Maria</i>	Sonatine07_3	소나티네 op.36 no.1 3악장	
BURG No.20	부르크뮐러 25 에튀드 No.20 <i>Tarantelle</i>	Sonatine08_1	소나티네 op.36 no.2 1악장	J. Haydn
BURG No.21	부르크뮐러 25 에튀드 No.21 <i>L'Harmonie Des Anges</i>	Sonatine08_2	소나티네 op.36 no.2 2악장	
BURG No.22	부르크뮐러 25 에튀드 No.22 <i>Barcarolle</i>	Sonatine08_3	소나티네 op.36 no.2 3악장	
BURG No.23	부르크뮐러 25 에튀드 No.23 <i>Le Retour</i>	Sonatine09_1	소나티네 op.36 no.3 1악장	
BURG No.24	부르크뮐러 25 에튀드 No.24 <i>L'hirondelle</i>	Sonatine09_2	소나티네 op.36 no.3 2악장	
BURG No.25	부르크뮐러 25 에튀드 No.25 <i>La Chevaleresque</i>	Sonatine09_3	소나티네 op.36 no.3 3악장	
		Sonatine10_1	소나티네 op.36 no.4 1악장	
		Sonatine10_2	소나티네 op.36 no.4 2악장	
		Sonatine10_3	소나티네 op.36 no.4 3악장	
		Sonatine11_1	소나티네 op.36 no.5 1악장	W.A. Mozart
		Sonatine11_2	소나티네 op.36 no.5 2악장	
		Sonatine11_3	소나티네 op.36 no.5 3악장	
		Sonatine12_1	소나티네 op.36 no.6 1악장	L.V. Beethoven
		Sonatine12_2	소나티네 op.36 no.6 2악장	
		Sonatine13_1	소나티네 Hob. 16-35 1악장	
		Sonatine13_2	소나티네 Hob. 16-35 2악장	J.L. Dussek
		Sonatine13_3	소나티네 Hob. 16-35 3악장	
		Sonatine14_1	소나티네 K.545 1악장	
		Sonatine14_2	소나티네 K.545 2악장	
		Sonatine14_3	소나티네 K.545 3악장	
		Sonatine15_1	소나티네 op.49 no.2 1악장	L.V. Beethoven
		Sonatine15_2	소나티네 op.49 no.2 2악장	
		Sonatine16_1	소나티네 op.49 no.1 1악장	
		Sonatine16_2	소나티네 op.49 no.1 2악장	J.L. Dussek
		Sonatine17_1	소나티네 op.20 no.1 1악장	
		Sonatine17_2	소나티네 op.20 no.1 2악장	



# 등록(REGISTRATION)

등록 기능은 피아노의 모든 설정 상태(리듬, 음색, 기능 설정 등)를 등록 버튼에 저장하여 필요할 때면 언제든지 쉽게 등록된 설정 상태를 불러와서 사용할 수 있도록 하는 기능입니다.

## 등록 저장하기

피아노의 모든 연주 환경을 설정한 뒤, **Reg.SAVE** 버튼은 누른 상태에서 저장하고자 하는 등록 버튼 (**R1~R6**)을 누릅니다.

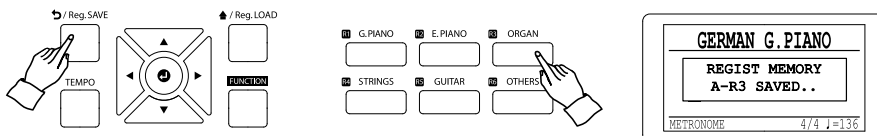

- ⇒ 등록 메모리에 저장이 끝나면 LCD 표시창에 그림과 같은 완료 문구가 표시됩니다.
- ⇒ 등록 저장 시 '뱅크-등록버튼' 순으로 저장된 위치가 표시됩니다.
- ⇒ 등록 데이터가 있는 메모리에 저장 시 원래 데이터는 지워지고 새로운 데이터가 저장되므로 주의하시기 바랍니다.

## 등록 불러오기

**Reg.LOAD** 버튼은 누른 상태에서 불러오고 싶은 등록 버튼 (**R1~R6**)을 누릅니다.

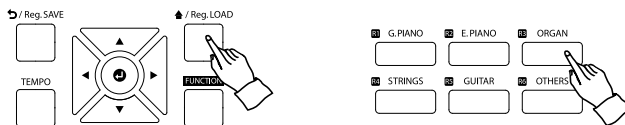

## 등록 뱅크 선택

등록은 총 5개의 뱅크에 각각 6개의 버튼을 사용하여 저장 가능하여 최대 30개의 등록이 저장됩니다.

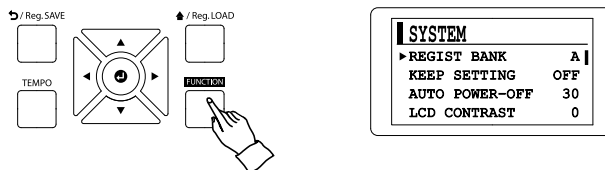

- 1** FUNCTION 버튼을 누르십시오.
- 2** ◀, ▲, ▼ 버튼을 이용하여 SYSTEM - REGIST BANK 메뉴를 선택하십시오.
- 3** ▶, ▶ 버튼을 이용하여 뱅크를 변경하십시오.  
뱅크는 A ~ E까지 5개가 있습니다.

# 브레인케어 BrainCare

본 제품에는 집중력 향상, 휴식 등에 효과가 있는 브레인케어 기능이 있습니다. 이 중 바이노럴 비트는 뇌파를 유도하는 기능으로, 헤드폰으로 이용 시 효과가 더 커집니다. 바이노럴 비트, 화이트 노이즈, 힐링 음악을 원하는 대로 믹싱하여 사용하십시오.

## 브레인케어 모드

### FUNCTION 버튼을 누른 채로 피아노 전원을 켜십시오.

피아노가 완전히 켜질 때까지 **FUNCTION** 버튼을 누르면 브레인케어 모드로 설정됩니다. 일반 연주 모드로 돌아가려면 피아노를 끄고 다시 켜십시오.

※ 브레인케어 모드에서는 건반이나 다른 기능을 사용할 수 없습니다.

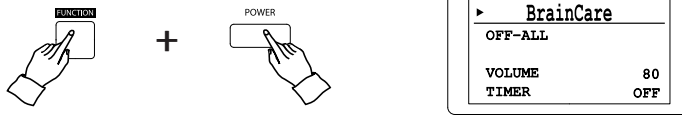

## 브레인케어 종류

브레인케어 테마는 바이노럴 비트(Binaural Beats), 화이트 노이즈 (White Noise), 힐링 음악(Healing Music)의 3가지 카테고리로 나뉘어 있고 이것을 조합한 프리셋을 제공합니다. 각 카테고리 별 제어와 다중 재생이 가능합니다.

## 재생과 정지

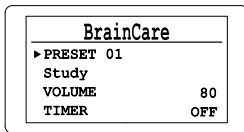

프리셋

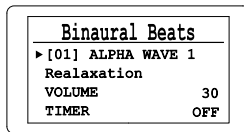

바이노럴 비트

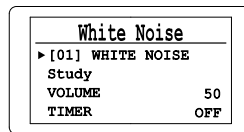

화이트 노이즈

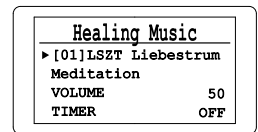

힐링 음악

### 1 재생할 카테고리를 선택하십시오.

첫 번째 줄에 커서가 위치할 때 ◀, ▶ 버튼으로 카테고리를 선택하십시오.

※ BrainCare: 프리셋 / Binaural Beats: 바이노럴 비트 / White Noise: 화이트 노이즈 / Healing Music: 힐링 음악

### 2 ▼ 버튼을 눌러 두 번째 줄로 커서를 이동하십시오. (그림 참조)

### 3 ◀, ▶ 버튼으로 테마를 선택하십시오.

테마를 선택하면 즉시 재생됩니다.

### 4 ◀, ▶ 버튼으로 OFF를 선택하면 재생이 정지됩니다.

◀, ▶ 버튼을 동시에 누르면 즉시 정지됩니다.



## 브레인케어 목록

프리셋(BrainCare Preset)			바이노럴 비트(Binaural Beats)			화이트 노이즈(White Noise)		
표시창	분류		표시창	분류		표시창	분류	
PRESET 01	Study	학습	ALPHA WAVE 1	Relaxation	휴식	WHITENOISE	Study	학습
PRESET 02	Study	학습	ALPHA WAVE 2	Relaxation	휴식	VACUUM	Study	학습
PRESET 03	WorkingStress	집중	ALPHA WAVE 3	Relaxation	휴식	FAN NOISE	Study	학습
PRESET 04	WorkingStress	집중	BETA WAVE 1	Working Stress	집중	JET CAVIN	Study	학습
PRESET 05	Relaxation	휴식	BETA WAVE 2	Working Stress	집중	GALAXY SHIP	Study	학습
PRESET 06	Relaxation	휴식	BETA WAVE 3	Working Stress	집중	FOR SLEEP	Sleep	수면
PRESET 07	Sleep	수면	GAMMA WAVE 1	Study	학습	FOR SLEEP 2	Sleep	수면
PRESET 08	Sleep	수면	GAMMA WAVE 2	Study	학습	CRINKLE	Sleep	수면
PRESET 09	Meditation	명상	GAMMA WAVE 3	Study	학습	TAPING	Sleep	수면
PRESET 10	Meditation	명상	DELTA WAVE 1	Deep Sleep	수면	RIVER FLOW	Meditation	명상
			DELTA WAVE 2	Deep Sleep	수면	SEA WAVES 1	Meditation	명상
			DELTA WAVE 3	Deep Sleep	수면	SEA WAVES 2	Meditation	명상
			THETA WAVE 1	Meditation	명상	CRICKETS	Meditation	명상
			THETA WAVE 2	Meditation	명상	RAIN	Meditation	명상
			THETA WAVE 3	Meditation	명상	SINGING BOWL	Meditation	명상

힐링 음악(Healing Music)				
표시창	분류		작곡가	제목
LSZT Liebestrum	Meditation	명상	F. Liszt	Liebesträume S.541 No.3
SATI Gymnpdi 1e	Meditation	명상	E. Satie	Gymnopedie 1ere
BTVN Monlight-1	Meditation	명상	L. V. Beethoven	Sonate No.14 'Moonlight' - 1. Adagio sostenuto
SCHM Traumerei	Meditation	명상	R. Schumann	Traumerei from Kinderszenen
CHPN Nct Op27-2	Meditation	명상	F. Chopin	Nocturne Op.27 No.2
BTVN Patheti-2	Healing	힐링	L. V. Beethoven	Sonate No.8 'Pathetique' - 2. Adagio cantabile
TCSK Seasns-Oct	Healing	힐링	P. Tchaikovsky	The Seasons - X. October 'Autumn song'
MNDL Sprng Sng	Healing	힐링	F. Mendelssohn	Spring song
CHPN Noct Op9-2	Healing	힐링	F. Chopin	Nocturne Op.9 No.2 in - Andante
CHPN Noct Op9-1	Healing	힐링	F. Chopin	Nocturne Op.9 No.1 in - Larghetto
CHPN Bld Op23-1	Healing	힐링	F. Chopin	Ballade No.1
CHPN Wlz Op64-2	Healing	힐링	F. Chopin	Waltz Op.64 No.2
BRMS WlzOp39-15	Relaxation	휴식	J. Brahms	Waltz Op.39 No.1
DBSY Arabesque	Relaxation	휴식	C. Debussy	Arabesque No.1
DBSY Clair d ln	Relaxation	휴식	C. Debussy	Suite bergamasque 3. Clair de lune

## 브레인케어 설정

▲, ▼ 버튼으로 커서를 움직여 설정할 항목을 선택합니다. ◀, ▶ 버튼으로 설정값을 변경하십시오.

설정	설명	기본값	범위
VOLUME	해당 카테고리의 음량을 조절	상이	10 ~ 100
TIMER	설정된 시간이 경과 후 제품 전원이 종료됨	OFF	OFF, 10~240min

- ⇒ 카테고리 별로 음량 설정을 다르게 하여 원하는 조합으로 사용할 수 있습니다.
- ⇒ 타이머 설정 시 설정값 항목에는 현재 남은 시간이 표시됩니다. (단위: 분)

# 기능 설정 FUNCTION

본 피아노에는 다양하고 유용한 기능들이 있으며, 이 기능들을 사용하면 피아노를 보다 폭넓게 활용할 수 있습니다.

## 기능 설정 방법

FUNCTION 메뉴 안에는 여러 가지 설정 항목이 특성에 따라 6개의 그룹으로 분류되어 있습니다. 사용 방법은 동일합니다.

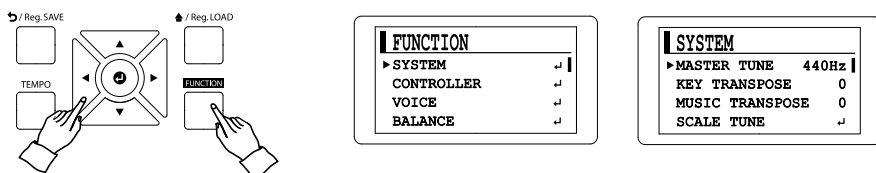

**1** FUNCTION 버튼을 누르십시오.

**2** ▲, ▼ 버튼을 이용하여 설정 메뉴를 선택하십시오.

**3** ⏻ 버튼으로 해당 메뉴에 진입하십시오.

우측 끝에 ↵ 아이콘이 있으면 하위 메뉴 진입이 필요합니다. **2**~**3**을 반복하십시오.

**4** ◀, ▶ 버튼으로 설정값을 변경하십시오.

◀, ▶ 버튼을 동시에 누르면 각 설정의 기본값으로 돌아갑니다.

**5** FUNCTION 또는 ▲ 버튼을 눌러 종료하십시오.

마지막으로 설정된 값은 피아노의 전원이 꺼지기 전까지 유지됩니다.

## 설정 분류

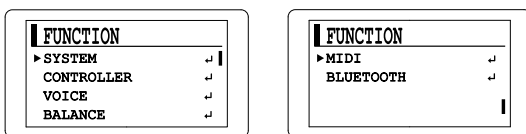

**기본 설정(SYSTEM):** 조율, 조옮김 등의 피아노 기본 설정과 제품 사용의 전반적인 설정입니다.

**컨트롤러(CONTROLLER):** 터치, 페달, 듀얼 버튼의 컨트롤 설정입니다.

**음색 설정(VOICE):** 음색, 효과 등 제품의 음색과 관련된 설정입니다.

**파트 음량 설정(BALANCE):** 본 제품의 여러 가지 파트의 음량을 개별적으로 조절하는 설정입니다.

**미디 설정(MIDI):** 미디 사용과 관련된 설정입니다.

**블루투스 설정(BLUETOOTH):** 블루투스 사용과 관련된 설정입니다.

## 기본 설정(SYSTEM)

1단계	2단계	기본값	범위	설정 내용
MASTER TUNE	-	440	415 ~ 465 (Hz)	조율 기능은 피아노의 음높이를 1Hz 단위로 조절합니다. 조율이 어려운 다른 악기와 함께 연주할 때 두 악기간의 음높이를 간편하게 맞출 수 있습니다.
KEY TRANSPOSE	-	0	-12 ~ +12 (반음)	조옮김 기능은 반음 단위로 피아노의 음높이를 조절합니다. 다른 악기나 가수의 음역에 맞추어 피아노의 조성을 변경할 때, 어려운 조성을 쉽게 바꾸어 연주할 수 있습니다.
MUSIC TRANSPOSE	-	0	-12 ~ +12 (반음)	내장된 연주곡의 음높이를 반음 단위로 조절할 수 있습니다.
SCALE TUNE	BASS NOTE	C	C ~ B	<p>일반적으로 서양 악기들은 널리 사용되는 12음 평균율에 맞춰서 조율되지만, 역사적으로 특정 시기에 사용되었거나, 특정 문화권에서 사용되는 다양한 조율법이 존재합니다. 피아노의 음을 여러 가지 방식으로 조율하여 특정 시기나 문화권의 음악을 고유의 음계로 자유롭게 연주할 수 있습니다.</p> <p><b>등음 평균율(EQUAL TEMPERAMENT)</b> 가장 일반적인 조율 방식으로, 12개의 음의 주파수 비율이 모두 일정합니다.</p> <p><b>순 메이저(PURE MAJOR)/순 마이너(PURE MINOR)</b> 자연의 배음 현상을 그대로 따오는 조율법으로, 각 음 간의 주파수의 비율을 2:3, 3:4 등 낮은 숫자로 맞아 떨어지도록 하는 방식입니다. 심화음을 가장 순수하고 아름답게 표현할 수 있습니다.</p> <p><b>피타고라스식(PYTHAGOREAN)</b> 피타고라스 방식은 12개의 완전 5도를 쌓은 후 이를 옥타브 단위로 올리거나 내려서 한 옥타브로 모으는 방식으로 음계를 생성합니다. 완벽한 4도와 5도 음정을 가지지만, 3도가 깔끔하지 못합니다.</p> <p><b>중전음률 (MEAN TONE)</b> 피타고라스 방식에서 3도가 안정적인 소리를 내도록 수정된 음률입니다.</p> <p><b>베르크마이스터(WERCKMEISTER)/키른베르거(KIRNBERGER)</b> 이 방식들은 피타고라스 방식과 중전음률이 결합되어 만들어진 음계로서 각 조성이 각기 고유한 색깔을 가진다는 특징이 있으며, 고전주의 시대에 널리 사용되었습니다.</p> <p><b>아라비아1(ARABIC 1)/아라비아2(ARABIC 2)</b> 전통적인 아라비아 음계입니다</p>
	TYPE	EQUAL TEMPERAMENT		
REGIST BANK	-	A	A ~ E	등록(Registration)의 메모리 बैं크를 선택합니다. 등록에 대한 자세한 내용은 Page 30을 참조하십시오.
KEEP SETTING	-	OFF	ON/OFF	피아노 사용시에 변경한 설정값을 전원 꺼진 후에도 유지해 줍니다.
AUTO POWER-OFF	-	30	Off/30/60/120 /240 (분)	건반이나 기능 동작 버튼의 작동이 없을 시에 자동으로 전원이 꺼지는 시간을 설정합니다. 마지막으로 조절된 설정값은 피아노의 전원이 꺼진 후에도 유지됩니다. 자동 전원 차단에 관한 내용은 Page 8을 참조하십시오.
LCD CONTRAST	-	0	-20 ~ +20	LCD 표시창의 밝기를 밝게 또는 어둡게 조절할 수 있습니다. 이 설정값은 피아노 전원이 꺼진 후에도 유지됩니다.
RESET	-	-	YES/NO	피아노 사용시에 변경한 설정값을 기본값으로 재설정합니다. (LCD CONTRAST, AUTO POWER-OFF 제외)

☞ 해당 기능 사용 방법은 Page 33 '기능 설정 방법'을 참조하십시오.

## 컨트롤러(CONTROLLER)

1단계	2단계	기본값	범위	설정 내용
TOUCH	CURVE	NORMAL3	FIXED/ SOFT1/2/3/ NORMAL1/2/3/ HARD1/2/3	<p>타건 세기에 따른 연주음의 반응 크기를 조절합니다. 음색, 곡의 분위기 또는 사용자의 취향에 따라 10가지 단계의 터치감도를 설정 가능합니다.</p> <p><b>FIXED</b>(고정터치) 터치의 강약에 상관없이 연주되는 모든 음들이 같은 크기로 표현됩니다.</p> <p><b>NORMAL</b>(표준) 어쿠스틱 피아노의 터치 반응과 가까운 설정으로 가장 기본적인 터치 설정입니다.</p> <p><b>SOFT</b>(소프트) 약한 터치감을 가진 연주자를 위한 설정입니다. 약한 힘으로 건반을 연주해도 쉽게 큰 소리를 낼 수 있습니다.</p> <p><b>HARD</b>(하드) 강한 터치감을 가진 연주자 혹은 보다 세밀한 섬여림을 원하는 연주자에게 적합한 설정입니다.</p>
	FIXED VELOCITY	80	20~127	터치 옵션에서 FIXED 선택 시 연주자의 터치 강도에 상관없이 설정된 세기의 소리로 연주할 수 있으며, 설정값 조절을 통하여 고정 터치 세기를 설정할 수 있습니다.
DAMPER PEDAL	LINEAR	ON	ON/OFF	하프페달은 댐퍼 페달을 밟는 깊이에 따라 지속음의 길이가 달라지는 기능입니다. 하프페달 기능 사용 여부를 설정할 수 있습니다.
	DEPTH	NORMAL	LIGHT/NORMAL /HEAVY	페달 효과가 적용되는 깊이 정도를 설정합니다. LIGHT가 가장 얇고 HEAVY가 가장 깊습니다.
	MAIN	ON	ON/OFF	주음색, 음색혼합(LAYER) 음색, 건반분리(SPLIT) 음색의 페달 효과를 개별적으로 설정합니다. OFF 선택 시 해당 파트는 페달을 밟아도 페달효과가 적용되지 않습니다.
	LAYER	ON	ON/OFF	
SPLIT	ON	ON/OFF		
DUAL BUTTON	-	LY/SP	LY/SP TWIN	<b>DUAL</b> 버튼의 동작을 설정합니다. LY/SP 선택 시 음색혼합/건반분리로 동작하고, TWIN 선택 시 트윈피아노로 동작합니다.

☞ 해당 기능 사용 방법은 Page 33 '기능 설정 방법'을 참조하십시오.

## 음색 설정(VOICE)

음색 설정 중 PIANO ACOUSTIC 그룹에서는 피아노 연주에 관한 다양한 설정을 변경하여 사용자의 취향에 맞는 피아노 사운드를 조절 할 수 있습니다. PIANO ACOUSTIC의 설정값 5개 항목은 메인 음색일 피아노 음색일 때에만 적용됩니다.

PIANO ACOUSTIC		적용 음색 목록	
STRING RESONANCE	HAMMER SOUND STRETCH TUNE	German G.Piano	Mellow G.Piano
DAMPER RESONANCE		Concert G.Piano	Light Pop G. Piano
CABINET RESONANCE		Warm G. Piano	Honkytonk Piano
		Stage G.Piano	

1단계	2단계	기본값	범위	설정 내용
PIANO ACOUSTIC	STRING RESO	60	0~100	<b>String Resonance(현공명)</b> 어쿠스틱 피아노에는 연주자가 건반을 눌러 현을 직접 타격한 소리 외에 피아노 현들 간의 소리 간섭으로 인한 고유의 현 공명 현상이 있으며, 이 기능으로 현 공명 음량을 조절할 수 있습니다.
	DAMPER RESO	80	0~100	<b>Damper Resonance(댐퍼 공명)</b> 어쿠스틱 피아노에서 댐퍼 페달을 밟고 연주를 하면 연주되는 음 외에 피아노의 모든 현들이 울리는 소리와 피아노 캐비닛에서 발생하는 자연스러운 반향음인 댐퍼 공명음이 발생하며, 이 기능으로 댐퍼 공명 음량을 조절할 수 있습니다.
	CABINET RESO	ON	ON/OFF	<b>Cabinet Resonance(캐비닛 공명)</b> 어쿠스틱 피아노에서는 댐퍼 공명음과 현 공명음 이외에도 피아노 본체의 캐비닛에서 발생하는 피아노 고유의 캐비닛 공명음이 있으며 이 기능으로 캐비닛 공명음을 설정할 수 있습니다. 캐비닛 공명음은 댐퍼가 없는 고음부(G6~C8) 현들의 공명음과 피아노 프레임에서 전달되는 공명음을 표현합니다.  잔향 효과(REVERB) 사용시 캐비닛 공명 효과는 적용되지 않으므로 잔향 효과를 꺼짐 상태로 하여야 합니다. 이 기능은 주음색에만 적용됩니다.
	HAMMER SOUND	30	0~100	<b>Hammer Sound(해머 사운드)</b> 해머가 어쿠스틱 피아노의 현을 타격한 후 제자리로 돌아갈 때 발생하는 소리입니다. 이 기능으로 해머 사운드 음량을 조절합니다.
	STRETCH TUNE	ON	ON/OFF	<b>Stretch Tune(스트레치 조율)</b> 어쿠스틱 피아노는 현의 장력과 경직성에 따라 배음 주파수의 편차가 발생하며, 이때 발생한 배음의 편차를 고려한 조율을 스트레치 조율이라고 합니다. 이 조율은 저음역대에서는 원래의 음정보다 조금 낮게 고음역대에서는 조금 높게 조율을 하여 배음간의 음정 밸런스를 맞춰주어 여러 음 연주 시 불협 현상을 최소화 하여 줍니다. 이 기능을 해제하면 배음을 고려하지 않고 조율한 일률적인 음정(FLAT TUNE)으로 설정됩니다.
REVERB	TYPE	ROOM3	OFF/ROOM1/2/3/ HALL1/2/3/ STAGE1/2/3	9가지 종류의 잔향효과가 있습니다.
	VOICE	65	0~100	건반 연주(VOICE), 피아노 어시스트(PIANO ASSIST), 내장곡 그룹(DEMO/Edu MUSIC)의 잔향 효과 음량을 개별적으로 설정합니다.
	PIANO ASSIST	65	0~100	
DEMO/EDU MUSIC	65	0~100		
FX	TYPE	OFF	OFF/CHORUS/ PHASER/TREMO- LO/ROTARY	4가지 종류의 이펙트가 있습니다.
	DEPTH	80	0~100	이펙트의 음량을 조절합니다.
SPLIT POINT	-	F#3	C2 ~ C6	건반분리/피아노 반주에서 건반 영역이 나누어지는 위치를 설정합니다.
OCTAVE	MAIN	0	-1 ~ +1	주음색(MAIN), 음색혼합(LAYER), 건반분리(SPLIT)의 옥타브를 개별적으로 조절합니다.
	LAYER	0	-1 ~ +1	
	SPLIT	0	-1 ~ +1	
BRILLIANCE	-	0	-50 ~ +50	연주되는 음색의 밝기를 밝거나 어둡게 조절합니다. 설정값이 증가하면 소리가 맑고 명료해지며, 감소하면 소리가 부드러워집니다.

## 파트 음량 설정(BALANCE)

1단계	기본값	범위	설정 내용
MAIN	100	0~100	주음색의 음량을 조절합니다.
LAYER	70	0~100	음색혼합의 음량을 조절합니다.
SPLIT	100	0~100	건반분리의 음량을 조절합니다.
METRONOME	80	50~100	메트로놈의 음량을 조절합니다.
PIANO ASSIST	70	0~100	피아노 어시스트의 음량을 조절합니다.
DEMO/EDU MUSIC	85	0~100	MUSIC 중 CLASSIC DEMO와 Edu MUSIC의 음량을 조절합니다.
SMF PLAYER	70	0~100	MUSIC 중 SMF PLAYER의 음량을 조절합니다.
MP3 PLAYER	50	0~100	MUSIC 중 MP3 PLAYER의 음량을 조절합니다.
BLUETOOTH	50	0~100	블루투스 오디오의 음량을 조절합니다.
AUX IN	50	0~100	오디오 입력의 음량을 조절합니다.

☞ 해당 기능 사용 방법은 Page 33 '기능 설정 방법'을 참조하십시오.

## 미디 설정(MIDI)

1단계	2단계	기본값	범위	설정 내용
LOCAL CONTROL	-	ON	ON/OFF	미디 사용자를 위한 기능으로 피아노를 PC 또는 모바일 기기와 연결하여 미디 기기로 사용할 때 이 기능을 사용합니다. 로컬 컨트롤 OFF 상태에서 피아노의 연주 정보는 피아노 내부 음원으로 보내지지 않고, USB 미디 출력을 통하여 외부로 미디 신호만 출력됩니다. 따라서, 외부 미디 기기와의 연결이 없을 경우 로컬 OFF상태에서는 피아노를 연주하여도 소리가 나지 않습니다.
MIDI OUT	MAIN	CH01	CH01 ~ CH16	주음색이 미디로 출력되는 채널을 선택합니다.
	LAYER	CH02	CH01 ~ CH16	음색혼합이 미디로 출력되는 채널을 선택합니다.
	SPLIT	CH03	CH01 ~ CH16	건반분리가 미디로 출력되는 채널을 선택합니다.
	NOTE OFF VEL	ON	ON/OFF	NOTE OFF Velocity를 사용하는 설정입니다.

☞ 해당 기능 사용 방법은 Page 33 '기능 설정 방법'을 참조하십시오.

## 블루투스 설정(Bluetooth®)

1단계	기본값	범위	설정 내용
PAIRING	ON	ON/OFF	블루투스 페어링 모드 사용 설정입니다.
VOLUME	50	0~100	블루투스 오디오의 음량을 조절합니다.

☞ 해당 기능 사용 방법은 Page 33 '기능 설정 방법'을 참조하십시오.

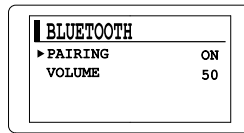

## Bluetooth®

블루투스 기능 장치와 피아노를 연결할 수 있습니다. 본 피아노는 블루투스 오디오와 블루투스 미디를 모두 지원합니다. 블루투스 오디오와 블루투스 미디는 개별적으로 연결됩니다.

### 1 장치와 연결하기 (Bluetooth Audio)

기본값은 페어링 모드 켜짐(ON)이며 즉시 페어링이 가능합니다. 연결하려는 장치의 블루투스를 활성화 하십시오. 연결 가능한 장치 목록에 표시된 피아노 제품명을 선택하여 연결하십시오. 연결이 완료되면 장치에서 재생한 오디오를 피아노에서 들을 수 있습니다.

### 2 장치와 연결하기 (Bluetooth MIDI)

블루투스 미디를 지원하는 어플리케이션에서 연결할 수 있습니다. 피아노의 페어링 모드를 ON으로 설정하십시오. 어플리케이션에서 연결 가능한 기기를 검색하여 '모델명-BLE'가 표시된 항목을 선택하십시오.

- ⇒ 어플리케이션에서 Bluetooth MIDI를 지원하는지 확인하십시오.
- ⇒ 블루투스 기능 장치의 종류, OS 버전에 따라 성능의 차이가 있을 수 있습니다.
- ⇒ 연결 시 제품명이 잘 표시되지 않을 경우 연결된 기기 목록에서 삭제하고 다시 연결하십시오.
- ⇒ Bluetooth MIDI 장치는 피아노 전원이 켜질 때 마지막으로 연결된 장치와 자동으로 연결됩니다. 다른 장치와 연결하려면 연결된 장치와의 연결을 해제하십시오.

### 3 연결에 문제가 있을 경우

- \*연결하려는 장치의 블루투스가 정상적으로 동작하는지 확인하십시오.
- \*오디오: 연결(페어링) 가능한 장치에 피아노가 검색되지 않는 경우 블루투스 설정을 끄고 다시 켜십시오.
- \*미디: 연결(페어링) 가능한 장치에 피아노가 검색되지 않는 경우 블루투스 설정을 끄고 다시 켜거나 다른 기기와 자동으로 연결되었는지 확인하십시오.

# MEMO

MEMO

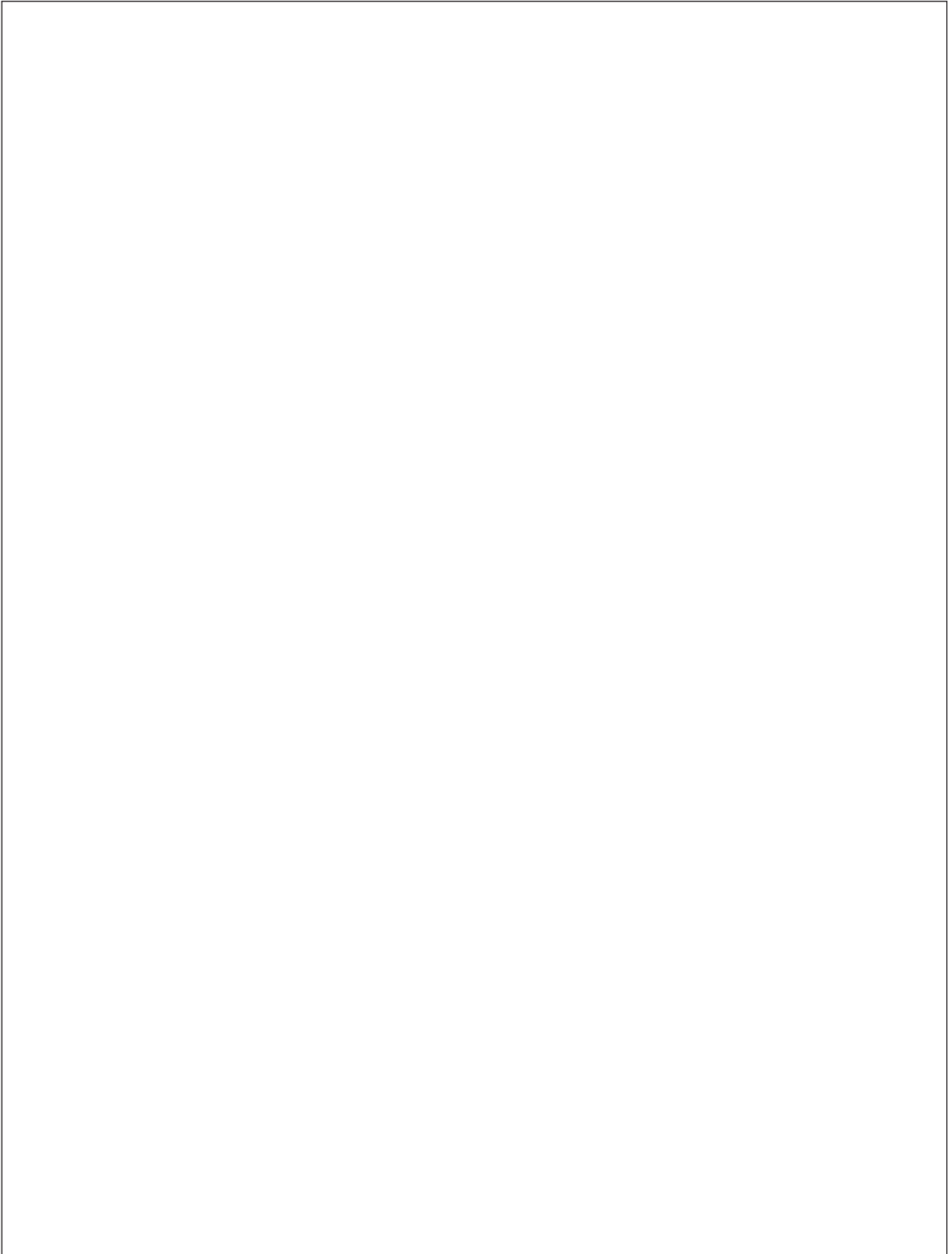



# 미디 시행표

## 미디 시행표 (MIDI IMPLEMENTATION CHART)

Function		Recognized	Transmitted	Remark
Basic Channel	Default	ALL	1-3	
Mode	Default	OMNI OFF, POLY	OMNI OFF, POLY	
Note ON/OFF	9nH kk wv	O	O	#kk:note ON (0-127) #vv:velocity (1-127)
Pitch Bender	EnH bi bh	O	O	Maximum swing +/- 1 tone
Control Change	00 BnH 00H cc	O	X	Bank Select
	01 BnH 01H cc	O	X	Modulation Wheel
	05 BnH 05H cc	O	X	Portamento Time
	06 BnH 06H cc	O	X	Data Entry
	07 BnH 07H cc	O	X	Volume
	10 BnH 0AH cc	O	X	Pan Out
	11 BnH 0BH cc	O	X	Expression
	64 BnH 40H cc	O	O	Damper Pedal
	65 BnH 41H cc	O	X	Portamento ON/OFF
	66 BnH 42H cc	O	O	Sostenuto Pedal
	67 BnH 43H cc	O	O	Soft Pedal
	80 BnH 80H wv	O	X	Reverb Prog.(wv=00H-70H)
	81 BnH 51H wv	O	X	Chorus Prog.
	91 BnH 5BH wv	O	O	Reverb Send Level
	93 BnH 5DH wv	O	O	Chorus Send Level
	120 BnH 78H 00H	O	X	All Sound Off
121 BnH 79H 00H	O	X	Reset All Controller	
123 BnH 7BH 00H	O	X	All Notes Off	
126 BnH 7EH 00H	O	X	Mono On	
127 BnH 7FH 00H	O	X	Poly On	
Program Change	CnH PP	O	O	Sounds/Drum Set List
System Exclusive	General MIDI Reset	X	X	

O:Yes, X:No

# GM음색 및 타악기 리스트

## GM음색 리스트(미디 연결 시 사용)

GM #	VOICE	GM #	VOICE
001	Grand Piano 1	065	Soprano Saxophone
002	Grand Piano 2	066	Alto Saxophone
003	Grand Piano 3	067	Tenor Saxophone
004	Honky Tonk	068	Baritone Saxophone
005	Electric Piano 1	069	Oboe
006	Electric Piano 2	070	English Horn
007	Harpsichord	071	Bassoon
008	Clavinet	072	Clarinet
009	Celesta	073	Piccolo
010	Glockenspiel	074	Flute
011	Music Box	075	Recorder
012	Vibraphone	076	Pan Flute
013	Marimba	077	Bottle Blow
014	Xylophone	078	Shakuhachi
015	Tubular Bell	079	Whistle
016	Dulcimer	080	Ocarina
017	Electric Organ 1	081	Square
018	Electric Organ 2	082	Sawtooth
019	Electric Organ 3	083	Calliope
020	Pipe Organ	084	Chiffer
021	Reed Organ	085	Charang
022	Accordion	086	Solo Vox
023	Harmonica	087	Fifths
024	Bandonion	088	Bass Lead
025	Nylon Guitar	089	Fantasia
026	Steel Guitar	090	Warm Pad
027	Jazz Guitar	091	Poly Synth
028	Clean Guitar	092	Space Vox
029	Muted Guitar	093	Bow Glass
030	Drive Guitar	094	Metal Pad
031	Lead Guitar	095	Halo Pad
032	Harmonic Guitar	096	Sweep Pad
033	Acoustic Bass	097	Ice Rain
034	Finger Bass	098	Sound Track
035	Pick Bass	099	Crystal
036	Fretless Bass	100	Atmosphere
037	Slap Bass 1	101	Brightness
038	Slap Bass 2	102	Goblin
039	Synth Bass 1	103	Echo Drop
040	Synth Bass 2	104	Star Theme
041	Violin	105	Sitar
042	Viola	106	Banjo
043	Cello	107	Shamishen
044	Contra Bass	108	Koto
045	Tremolo Strings	109	Kalimba
046	Pizzicato Strings	110	Bagpipe
047	Harp	111	Fiddle
048	Timpani	112	Shanai
049	Strings	113	Tinkle Bell
050	Slow Strings	114	Agogo
051	Synth Strings 1	115	Steel Drum
052	Synth Strings 2	116	Wood Block
053	Choir Aahs	117	Taiko
054	Voice Oohs	118	Melody Tom
055	Synth Voice	119	Synth Drum
056	Orchestra Hit	120	Reversed Cymbal
057	Trumpet	121	Guitar Noise
058	Trombone	122	Breath Noise
059	Tuba	123	Sea Shore
060	Muted Trumpet	124	Birds
061	French Horn	125	Telephone
062	Brass Section	126	Helicopter
063	Synth Brass 1	127	Applause
064	Synth Brass 2	128	Gunshot

# 타악기 리스트

	Prog 59 SFX1 (SFX SET)
21 - A0	로우 (Low)
22 - A#0	큰 북 (Bass Drum)
23 - B0	작은북 왼손 (Snare Drum Left Hand)
<b>24 - C1</b>	작은북 오른손 (Snare Drum Right Hand)
25 - C#1	봉고 (Bongo)
26 - D1	귀로 (Guiro)
27 - D#1	콩가 (Conga)
28 - E1	호루라기 (Whistle)
29 - F1	소고 (Sogo)
30 - F#1	심벌 (Cymbal)
31 - G1	캐스터네츠 (Castanets)
32 - G#1	트라이앵글 (Triangle)
33 - A1	마라카스 (Maracas)
34 - A#1	탐버린 (Tambourine)
35 - B1	우드블럭 Low/High (Woodblock Low/High)
<b>36 - C2</b>	더 낮은 C (Double Low C)
37 - C#2	징글 (Jingle)
38 - D2	로켓발사 (Rocket Fire)
39 - D#2	징 (Jing)
40 - E2	ONE
41 - F2	TWO
42 - F#2	악당웃음 (Scoundrel's Laugh)
43 - G2	THREE
44 - G#2	플벌레 (Cricket)
45 - A2	FOUR
46 - A#2	요정 소리 (Fairy)
47 - B2	FIVE
<b>48 - C3</b>	낮은 C (Low C)
49 - C#3	사물 장구 북편1 (Samul Janggu L-1)
50 - D3	박수 (Claps)
51 - D#3	사물 장구 북편2 (Samul Janggu L-2)
52 - E3	손뼉 (Claps)
53 - F3	쇼트/롱 (Short/Long)
54 - F#3	사물 통 (Samul Janggu M)
55 - G3	소프트/라우드 (Soft/Loud)
56 - G#3	사물 장구 채편1 (Samul Janggu R-1)
57 - A3	굿/베리굿 (Good/Very Good)
58 - A#3	사물 장구 채편 2 (Samul Janggu R-2)
59 - B3	탁상시계 (Table Clock)
<b>60 - C4</b>	중앙 C (Middle C)
61 - C#4	빠꾸기 (Cuckoo)
62 - D4	새 (Bird)
63 - D#4	휘파람새 (Whistle Bird)
64 - E4	암탉/꼬꼬댁(Hen/Cackling)

	Prog 59 SFX1 (SFX SET)
65 - F4	병아리/수탉 (Chicks/Rooster)
66 - F#4	오리 (Duck)
67 - G4	고양이 (Cat)
68 - G#4	개 (Dog)
69 - A4	염소 (Goat)
70 - A#4	돼지 (Pig)
71 - B4	소 (Cow)
<b>72 - C5</b>	높은 C (High C)
73 - C#5	사물 팽과리1 (Small Gong-1)
74 - D5	말 (Horse)
75 - D#5	사물 팽과리 2 (Small Gong-2)
76 - E5	말발굽 (Horse Running)
77 - F5	개구리/개구리합창(Frog/Frogs)
78 - F#5	물침방 (Splash)
79 - G5	백조+물거품 (Swan+Bubble)
80 - G#5	코믹 소리 (Comical Sound)
81 - A5	늑대 (Wolf)
82 - A#5	아이들 웃음 (Children's Laugh)
83 - B5	호랑이 (Tiger)
<b>84 - C6</b>	더 높은 C (Double High C)
85 - C#6	사물북1 (Samul Drum1)
86 - D6	곰 (Bear)
87 - D#6	사물북2 (Samul Drum2)
88 - E6	코끼리 (Elephant)
89 - F6	자전거 (Bicycle)
90 - F#6	과중시계+추소리 (Wall Clock+Pendulum)
91 - G6	종소리 (Bell)
92 - G#6	개울물 (Stream)
93 - A6	자동차 (Car)
94 - A#6	파도/폭포 (Sea Waves/Waterfall)
95 - B6	기차/기차+적소리 (Train/Train+Whistle)
<b>96 - C7</b>	비 (Rain)
97 - C#7	숲소리 (Forest)
98 - D7	바람 (Wind)
99 - D#7	윈드차임 (Wind Chime)
100 - E7	천둥 (Thunder)
101 - F7	바다속 소리 (Deep Sea)
102 - F#7	바다소리 (The Sea)
103 - G7	물거품 (Bubble)
104 - G#7	물고기 (Fish Bubble)
105 - A7	로봇 장난감 (Robot)
106 - A#7	전화벨 (Telephone)
107 - B7	헬리콥터/사이렌 (Helicopter/Siren)
<b>108 - C8</b>	하이 (High)

※ 가장 왼쪽 건반(A0)의 MIDI 건반 번호는 21입니다.

※ 위 타악기 음색은 피아노의 'SFX SET' 음색 선택 시 사용할 수 있습니다.

※ 두 가지 종류가 함께 표기되어 있는 효과음은 건반의 세기에 따라 다르게 재생됩니다.  
해당 건반을 약하게 누르면 왼쪽 효과음이, 세게 누르면 오른쪽 효과음이 재생됩니다.

# 타악기 리스트

	Prog 1 Standard Drum (DRUM SET)	Prog 9 Room Drum	Prog 17 Rock Drum	Prog 25 Elec. Drum	Prog 26 Analog Drum
27 - D#1	High Q	High Q	High Q	High Q	High Q
28 - E1	Slap	Slap	Slap	Slap	Slap
29 - F1	Scratch Push	Scratch Push	Scratch Push	Scratch Push	Scratch Push
30 - F#1	Scratch Pull	Scratch Pull	Scratch Pull	Scratch Pull	Scratch Pull
31 - G1	Sticks	Sticks	Sticks	Sticks	Sticks
32 - G#1	Square Click	Square Click	Square Click	Square Click	Square Click
33 - A1	Metronome Click	Metronome Click	Metronome Click	Metronome Click	Metronome Click
34 - A#1	Metronome Bell	Metronome Bell	Metronome Bell	Metronome Bell	Metronome Bell
35 - B1	Kick Drum2	Power Kick1	Power Kick2	Power Kick1	Power Kick1
<b>36 - C2</b>	Kick Drum1	Room Kick	Power Kick1	Elec BD	808 Bass Drum
37 - C#2	Side Stick	Side Stick	Side Stick	Side Stick	808 Rim shot
38 - D2	Snare Drum1	Room SD1	Power Snare1	Elec SD1	808 Snare Drum
39 - D#2	Hand Clap	Hand Clap	Hand Clap	Hand Clap	Hand Clap
40 - E2	Snare Drum2	Room SD2	Power Snare2	Elec SD2	Room SD2
41 - F2	Low Floor Tom	Room Low Tom2	Room Low Tom2	Elec Low Tom2	808 Low Tom2
42 - F#2	Closed Hi-Hat [EXC1]	Closed Hi-Hat [EXC1]	Closed Hi-Hat [EXC1]	Closed Hi-Hat [EXC1]	808 CHH [EXC1]
43 - G2	High Floor Tom	Room Low Tom1	Room Low Tom1	Elec Low Tom1	808 Low Tom1
44 - G#2	Pedal Hi-Hat [EXC1]	Pedal Hi-Hat [EXC1]	Pedal Hi-Hat [EXC1]	Pedal Hi-Hat [EXC1]	808 PHH [EXC1]
45 - A2	Low Tom	Room Mid Tom2	Room Mid Tom2	Elec Mid Tom2	808 Mid Tom2
46 - A#2	Open Hi-Hat [EXC1]	Open Hi-Hat [EXC1]	Open Hi-Hat [EXC1]	Open Hi-Hat [EXC1]	808 OHH [EXC1]
47 - B2	Low-Mid Tom	Room Mid Tom1	Room Mid Tom1	Elec Mid Tom1	808 Mid Tom1
<b>48 - C3</b>	Hi Mid Tom	Room Hi Tom2	Room Hi Tom2	Elec Hi Tom2	808 Hi Tom2
49 - C#3	Crash Cymbal1	Crash Cymbal1	Crash Cymbal1	Crash Cymbal1	808 Cymbal
50 - D3	High Tom	Room Hi Tom1	Room Hi Tom1	Elec Hi Tom1	808 Hi Tom1
51 - D#3	Ride Cymbal1	Ride Cymbal1	Ride Cymbal1	Ride Cymbal1	Ride Cymbal1
52 - E3	Chinese Cymbal	Chinese Cymbal	Chinese Cymbal	Reverse Cymbal	Chinese Cymbal
53 - F3	Ride Bell	Ride Bell	Ride Bell	Ride Bell	Ride Bell
54 - F#3	Tambourine	Tambourine	Tambourine	Tambourine	Tambourine
55 - G3	Splash Cymbal	Splash Cymbal	Splash Cymbal	Splash Cymbal	Splash Cymbal
56 - G#3	Cowbell	Cowbell	Cowbell	Cowbell	808 Cowbell
57 - A3	Crash Cymbal2	Crash Cymbal2	Crash Cymbal2	Crash Cymbal2	Crash Cymbal2
58 - A#3	Vibraslap	Vibraslap	Vibraslap	Vibraslap	Vibraslap
59 - B3	Ride Cymbal2	Ride Cymbal2	Ride Cymbal2	Ride Cymbal2	Ride Cymbal2
<b>60 - C4</b>	High Bongo	High Bongo	High Bongo	High Bongo	High Bongo
61 - C#4	Low Bongo	Low Bongo	Low Bongo	Low Bongo	Low Bongo
62 - D4	Mute Hi Conga	Mute Hi Conga	Mute Hi Conga	Mute Hi Conga	808 High Conga
63 - D#4	Open Hi Conga	Open Hi Conga	Open Hi Conga	Open Hi Conga	808 Mid Conga
64 - E4	Low Conga	Low Conga	Low Conga	Low Conga	808 Low Conga
65 - F4	High Timbale	High Timbale	High Timbale	High Timbale	High Timbale
66 - F#4	Low Timbale	Low Timbale	Low Timbale	Low Timbale	Low Timbale
67 - G4	High Agogo	High Agogo	High Agogo	High Agogo	High Agogo
68 - G#4	Low Agogo	Low Agogo	Low Agogo	Low Agogo	Low Agogo
69 - A4	Cabasa	Cabasa	Cabasa	Cabasa	Cabasa
70 - A#4	Maracas	Maracas	Maracas	Maracas	808 Maracas
71 - B4	Short Whistle [EXC2]	Short Whistle [EXC2]	Short Whistle [EXC2]	Short Whistle [EXC2]	Short Whistle [EXC2]
<b>72 - C5</b>	Long Whistle [EXC2]	Long Whistle [EXC2]	Long Whistle [EXC2]	Long Whistle [EXC2]	Long Whistle [EXC2]
73 - C#5	Short Guiro [EXC3]	Short Guiro [EXC3]	Short Guiro [EXC3]	Short Guiro [EXC3]	Short Guiro [EXC3]
74 - D5	Long Guiro [EXC3]	Long Guiro [EXC3]	Long Guiro [EXC3]	Long Guiro [EXC3]	Long Guiro [EXC3]
75 - D#5	Claves	Claves	Claves	Claves	808 Claves
76 - E5	Hi Wood Block	Hi Wood Block	Hi Wood Block	Hi Wood Block	Hi Wood Block
77 - F5	Low Wood Block	Low Wood Block	Low Wood Block	Low Wood Block	Low Wood Block
78 - F#5	Mute Cuica [EXC4]	Mute Cuica [EXC4]	Mute Cuica [EXC4]	Mute Cuica [EXC4]	Mute Cuica [EXC4]
79 - G5	Open Cuica [EXC4]	Open Cuica [EXC4]	Open Cuica [EXC4]	Open Cuica [EXC4]	Open Cuica [EXC4]
80 - G#5	Mute Triangle [EXC5]	Mute Triangle [EXC5]	Mute Triangle [EXC5]	Mute Triangle [EXC5]	Mute Triangle [EXC5]
81 - A5	Open Triangle [EXC5]	Open Triangle [EXC5]	Open Triangle [EXC5]	Open Triangle [EXC5]	Open Triangle [EXC5]
82 - A#5	Shaker	Shaker	Shaker	Shaker	Shaker
83 - B5	Jingle Bell	Jingle Bell	Jingle Bell	Jingle Bell	Jingle Bell
<b>84 - C6</b>	Belltree	Belltree	Belltree	Belltree	Belltree
85 - C#6	Castanets	Castanets	Castanets	Castanets	Castanets
86 - D6	Mute Surdo [EXC6]	Mute Surdo [EXC6]	Mute Surdo [EXC6]	Mute Surdo [EXC6]	Mute Surdo [EXC6]
87 - D#6	Open Surdo [EXC6]	Open Surdo [EXC6]	Open Surdo [EXC6]	Open Surdo [EXC6]	Open Surdo [EXC6]
88 - E6					

	Prog 33 Jazz Drum	Prog 41 Brush Drum	Prog 49 Orchestra Drum	Prog 57 SFX2	비고
27 - D#1	High Q	High Q	Closed Hi-Hat [EXC1]		
28 - E1	Slap	Slap	Pedal Hi-Hat [EXC1]		
29 - F1	Scratch Push	Scratch Push	Open Hi-Hat [EXC1]		
30 - F#1	Scratch Pull	Scratch Pull	Ride Cymbal1		
31 - G1	Sticks	Sticks	Sticks		
32 - G#1	Square Click	Square Click	Square Click		
33 - A1	Metronome Click	Metronome Click	Metronome Click		
34 - A#1	Metronome Bell	Metronome Bell	Metronome Bell		
35 - B1	Jazz BD2	Jazz BD2	Concert BD2		
<b>36 - C2</b>	Jazz BD1	Jazz BD1	Concert BD1		
37 - C#2	Side Stick	Side Stick	Side Stick		
38 - D2	Room SD1	Brush Tap	Concert SD		
39 - D#2	Hand Clap	Brush Slap	Castanets	하이 Q	
40 - E2	Room SD2	Brush Swirl	Concert SD	슬랩	
41 - F2	Low Floor Tom	Low Floor Tom	Timpani F	스크래치 1	
42 - F#2	Closed Hi-Hat [EXC1]	Closed Hi-Hat [EXC1]	Timpani F#	스크래치 2	
43 - G2	High Floor Tom	High Floor Tom	Timpani G	스틱	
44 - G#2	Pedal Hi-Hat [EXC1]	Pedal Hi-Hat [EXC1]	Timpani G#	스퀘어 클릭	
45 - A2	Low Tom	Low Tom	Timpani A	메트로놈 클릭	
46 - A#2	Open Hi-Hat [EXC1]	Open Hi-Hat [EXC1]	Timpani A#	메트로놈 벨	
47 - B2	Low-Mid Tom	Low-Mid Tom	Timpani B	기타 슬라이드	
<b>48 - C3</b>	Hi Mid Tom	Hi Mid Tom	Timpani c	기타 커트 노이즈 1	
49 - C#3	Crash Cymbal1	Crash Cymbal1	Timpani c#	기타 커트 노이즈 2	
50 - D3	High Tom	High Tom	Timpani d	더블 베이스 슬랩	
51 - D#3	Ride Cymbal1	Ride Cymbal1	Timpani d#	키 클릭	
52 - E3	Chinese Cymbal	Chinese Cymbal	Timpani e	웃음 소리	
53 - F3	Ride Bell	Ride Bell	Timpani f	비명	
54 - F#3	Tambourine	Tambourine	Tambourine	편치	
55 - G3	Splash Cymbal	Splash Cymbal	Splash Cymbal	심장 소리	
56 - G#3	Cowbell	Cowbell	Cowbell	발자국 1	
57 - A3	Crash Cymbal2	Crash Cymbal2	Concert Cymbal2	발자국 2	
58 - A#3	Vibraslap	Vibraslap	Vibraslap	무대 박수	
59 - B3	Ride Cymbal2	Ride Cymbal2	Concert Cymbal1	문 1	
<b>60 - C4</b>	High Bongo	High Bongo	High Bongo	문 2	
61 - C#4	Low Bongo	Low Bongo	Low Bongo	굵는 소리	
62 - D4	Mute Hi Conga	Mute Hi Conga	Mute Hi Conga	윈드 차임	
63 - D#4	Open Hi Conga	Open Hi Conga	Open Hi Conga	자동차 시동	
64 - E4	Low Conga	Low Conga	Low Conga	자동차 브레이크	
65 - F4	High Timbale	High Timbale	High Timbale	자동차 지나가는 소리	
66 - F#4	Low Timbale	Low Timbale	Low Timbale	자동차 충돌	
67 - G4	High Agogo	High Agogo	High Agogo	사이렌	
68 - G#4	Low Agogo	Low Agogo	Low Agogo	기차	
69 - A4	Cabasa	Cabasa	Cabasa	비행기 이륙	
70 - A#4	Maracas	Maracas	Maracas	헬리콥터	
71 - B4	Short Whistle [EXC2]	Short Whistle [EXC2]	Short Whistle [EXC2]	우주선	
<b>72 - C5</b>	Long Whistle [EXC2]	Long Whistle [EXC2]	Long Whistle [EXC2]	권총	
73 - C#5	Short Guiro [EXC3]	Short Guiro [EXC3]	Short Guiro [EXC3]	기관총	
74 - D5	Long Guiro [EXC3]	Long Guiro [EXC3]	Long Guiro [EXC3]	전자총	
75 - D#5	Claves	Claves	Claves	폭발음	
76 - E5	Hi Wood Block	Hi Wood Block	Hi Wood Block	개짚는 소리	
77 - F5	Low Wood Block	Low Wood Block	Low Wood Block	말발굽	
78 - F#5	Mute Cuica [EXC4]	Mute Cuica [EXC4]	Mute Cuica [EXC4]	새	
79 - G5	Open Cuica [EXC4]	Open Cuica [EXC4]	Open Cuica [EXC4]	비	
80 - G#5	Mute Triangle [EXC5]	Mute Triangle [EXC5]	Mute Triangle [EXC5]	천둥	
81 - A5	Open Triangle [EXC5]	Open Triangle [EXC5]	Open Triangle [EXC5]	바람	
82 - A#5	Shaker	Shaker	Shaker	파도	
83 - B5	Jingle Bell	Jingle Bell	Jingle Bell	개울	
<b>84 - C6</b>	Belltree	Belltree	Belltree	보글 보글	
85 - C#6	Castanets	Castanets	Castanets		
86 - D6	Mute Surdo [EXC6]	Mute Surdo [EXC6]	Mute Surdo [EXC6]		
87 - D#6	Open Surdo [EXC6]	Open Surdo [EXC6]	Open Surdo [EXC6]		
88 - E6			Applause		

# A/S를 받기 전에...

제품에 이상이 발생하였을 경우, 우선 전원 상태와 아래의 내용을 점검하여 주십시오.

문제점	고장원인	대책방법
전원이 들어오지 않는다.	1) 전원 코드가 정확히 꽂히지 않았다. 2) 전원 스위치를 켜지 않았다. (스위치가 ON 되면 기능 표시 화면에 조정된 초기 내용이 나타난다.) 3) 콘센트 등 고장이났다.	1) 전원 코드를 정확히 꽂는다. 2) 전원 스위치를 켜다. 3) 다른 가전제품의 전원 코드를 같은 콘센트에 연결해본다.
건반을 눌러도 스피커에서 소리가 전혀 나지 않는다.	1) 전체 음량 조절기가 최소로 되어 있다. 2) 헤드폰이 연결되어 있다. 3) 전원 코드의 전원 연결 단자가 본 제품에 정확히 연결되지 않았다.	1) 전체 음량 조절기로 음량을 조절한다. 2) 헤드폰을 분리한다. 3) 전원 코드의 전원 연결 단자를 본 제품에 정확히 연결한다.
주음색과 부음색 간의 음량 차이가 심하다.	1) 밸런스 설정이 잘못되어 있다.	1) 밸런스 설정을 알맞게 조절한다.
사용 중 이상한 음이 들린다.	1) 냉장고, 세탁기 및 이와 유사한 전자제품 옆에서 사용 중이다. 2) 피아노 연주 시 물체 떠는 소리가 발생한다. 3) 헤드폰 사용 시 잡음이 있다.	1) 전자제품 특히, 모터가 들어있는 제품으로부터 가급적 멀리 떨어져서 사용한다. 2) 떨림 현상이 있는 물체를 단단히 고정하거나 다른 곳으로 이동시킨다. 3) 헤드폰 플러그를 청소하거나 헤드폰을 교체하여 사용한다.
외부음향기기와 연결하여 사용 중일 때 소리가 나지 않는다.	1) 전체 음량 조절기가 최소로 되어 있다. 2) 절단된 연결선이 연결되어 있다. 3) 올바른 단자에 연결되어 있지 않았다.	1) 전체 음량 조절기로 음량을 조절한다. 2) 연결선을 교환한다. 3) 용도에 맞는 올바른 단자에 정확히 연결하여 사용한다.

# 제품 사양

제품명	DPS-85
건반	New RHA
터치	10종류 (소프트 1/2/3, 표준 1/2/3, 하드 1/2/3, 고정 터치)
동시발음수	최대 256음
음색	40음색, 타악기 1세트, 효과음 1세트 (미디 연결시 GM128음색)
기능	음색혼합(LAYER) 건반분리(SPLIT) 트윈피아노(TWIN)
<b>DSP</b>	간향효과 9종류, 이펙트 4종류
시범연주곡	클래식 명곡 50곡
교육기능	초등학교 음악교실(초등 음악 교과서 전학년 전출판사 필수곡) 바이엘, 체르니 100/30/40, 부르크뮐러, 소나티네 수록 왼손/오른손 분리 가능
피아노 어시스트	드럼 반주 30개 피아노 반주 20개
메트로놈	있음(박자 및 빠르기 조절 가능, 음량 조절 가능)
녹음	실시간 녹음방식 2트랙 X 5곡 총 45,000음(약 4,500 음/트랙)
등록	6개 x 5개 메모리 बैं크(총 30개)
블루투스	오디오, 미디 (Bluetooth 5.0 Dual Mode, Class2)
브레인케어	프리셋(Preset) 10종 바이노럴 비트(Binaural Beats) 15종 화이트 노이즈(White Noise) 15종 힐링 음악(Healing Music) 15종
페달	3(소프트, 소스테누토, 댐퍼)
하프페달	YES
입출력단자	오디오 입/출력, USB TO HOST, USB TO DEVICE, 페달 입력 2 헤드폰 출력(3.5mm, 6.35mm)
스피커	(18.4cm x 12.7cm) x 2 + (6.1cm) x 2
출력	STEREO 20W + 20W
전원	AC 어댑터
정격소비전력	36W
구성품	의자, 헤드폰, 어댑터

# 제품 보증서

제품 보증서는 구매 시 발행되며 A/S를 받을 때 반드시 제품 보증서를 지참하여야 하므로 소중히 보관하여 주십시오.  
(주)다이나톤에서는 품목별 소비자분쟁해결기준(공정거래위원회 고시)에 따라 아래와 같이 제품에 대한 보증을 합니다.

제 품 명		디지털 피아노	
모 델 명			
제 조 번 호			
보 증 기 간		구입일로부터 1년	
기능부품보유기간		5년	
고객	성 명	연 락 처	
	주 소		
구 입 일 자		년	월 일
구 입 처			

- ☞ 본 제품은 철저한 품질관리와 엄격한 검사과정을 거쳐서 만들어진 제품입니다. 만일 품질보증기간 이내에 정상적으로 사용한 상태에서 발생한 고장의 경우에는 이 보증서 기재 내용에 따라 무상으로 수리하여 드립니다.
- ☞ 구매 시에는 이 보증서의 내용을 반드시 작성하여 보증 혜택을 받으시길 바랍니다.
- ☞ 수리를 의뢰할 때는 이 보증서를 꼭 제시하십시오.
- ☞ 이 보증서는 국내에서만 사용 가능하며 재발행되지 않으니 보관에 유의하십시오.

## ① 서비스 접수 및 상담 요령

사용 중 고장 발생 시에는 다이나톤 서비스 센터 080-463-3333(수신자부담)으로 접수하여 주십시오. 접수할 때는 제품명, 성명, 주소 및 연락처와 함께 고장 상태, 불편한 사항을 알려 주십시오. 고장이 아닌 경우 서비스를 요청하면 비용이 부과되므로 반드시 사용설명서를 읽어주시기 바랍니다.

## ② 무상 서비스 안내

품질보증기간(구입일로부터 1년) 내에 정상적으로 사용한 상태에서 자연 발생한 고장의 경우에는 무상으로 수리하여 드립니다.

- ☞ 보증서 내용이 기록되어 있지 않을 때는 제품 제조일로부터 6개월이 지난 날부터 보증기간을 가산합니다.
- ☞ 본 제품은 가정용으로 설계된 제품으로 다음의 경우는 보증기간이 정상적인 경우의 절반(1/2)으로 단축 적용됩니다. 가정용 외의 경우는 아래와 같습니다.
- \* 영업 용도나 영업장에서 사용할 경우(단, 영업용 제품은 제외)
- 예) 피아노 학원 또는 교습소, 학교 등에서 피아노 교육용으로 사용 시
- \* 차량, 선박 등에 탑재하는 등 정상적인 사용 환경이 아닌 곳에서 사용할 경우
- \* 제품사용 빈도가 극히 높거나 불특정 다수가 다룰 수 있는 장소에서 사용할 경우

## ③ 유상 서비스 안내

다음과 같은 경우에는 실비의 수리비, 부품비와 출장비를 받습니다

### ① 보증기간이 지난 경우

### ② 품질보증기간 이내라도 다음의 경우

- ☞ 소비자의 사용상 부주의(이물 투입, 이동, 낙하, 충격, 파손, 무리한 작동 등)로 고장이 난 경우
- ☞ 사용상 정상 마모되는 소모품을 교환하는 경우(소모성 부품, 의자, 헤드폰, USB 메모리, SD카드, 어댑터 등)
- ☞ 사용자 육내 전원 공급장치 이상(차단기, 콘센트, 멀티탭 등), 전원 오인가, 전원 코드 미삽입 등으로 인한 서비스 요청
- ☞ 고객 요청에 의한 사용 설명서와 제품 고장이 아닌 제품 점검이나 제품 내부 청소 등의 방문 서비스 요청 (보증기간 이내라도 유상 수리)
- ☞ 제품의 이동, 이사 등으로 인한 제품 재설치(제품 이동 서비스 불가)
- ☞ 인터넷, 안테나, 유무선 신호 등 사용자 외부환경이 원인일 경우
- ☞ 천재지변(지진, 풍수해, 낙뢰, 해일 등) 외 화재, 열해, 동파 등에 의해 고장이 난 경우
- ☞ 다이나톤 서비스 센터의 수리기사가 아닌 사람이 수리 또는 개조하여 고장이 난 경우
- ☞ 사용설명서 내 '사용상의 주의사항'을 지키지 않아 고장이 난 경우

※ 기능 부품 보유 기간이 지난 제품은 보유하고 있는 기능 부품에 한하여 수리 가능합니다.

※ 소비자 과실로 인한 안전사고는 책임을 지지 않습니다.



#### ④ 소비자 상담 및 피해 보상

본 제품은 품목별 소비자분쟁해결기준(공정거래위원회 고시)에 의거 정당한 소비자 피해에 대하여 보상해드립니다.

#### ⑤ 보상 기준

소비자 피해유형		보상내역	
		보증기간 이내	보증기간 이후
정상적인 사용 상태에서 자연 발생한 성능, 기능상의 고장	구입 후 10일 이내에 성능 기능상의 하자로 중요한 수리를 요하는 경우	제품 교환 또는 구입가 환급	해당 없음
	구입 후 1개월 이내에 성능 기능상의 하자로 중요한 수리를 요하는 경우	제품 교환, 무상 수리	
	교환된 제품이 1개월 이내 중요한 수리를 요하는 경우	구입가 환급	
	교환 불가능시		
	하자 발생시	무상 수리	유상 수리
	동일 하자에 대하여 수리했으나 고장이 재발(3회째)	제품 교환 또는 구입가 환급	
	여러 부위의 고장으로 총 4회 수리받았으나 고장이 재발 (5회째)		
	소비자가 수리 의뢰한 제품을 사업자가 분실한 경우		
	부품 보유기간 이내 수리용 부품을 보유하고 있지 않아 수리가 불가능한 경우		
부품 보유기간 이후 수리 불가능 시	해당 없음	수리 불가	
자연발생이 아닌 성능, 기능상의 고장	수리가 가능한 경우	유상 수리	유상 수리
	수리용 부품을 보유하고 있지 않아 수리가 불가능한 경우	유상수리에 해당하는 금액징수 후 제품 교환	정액감가상각한 금액에 10%를 가산하여 환급

☞ 새 제품 외관 등의 이물질, 조립 시 조립 제품 특성상 발생할 수 있는 오차, 미세조정 등은 제품 불량에 해당하지 않습니다.

#### ※ 전화 번호 안내 ※

- ① 소비자 상담 및 서비스 센터 080 - 463- 3333 (수신자부담)
- ② 본사 (02) 890-6000 (서울)  
08390 서울특별시 구로구 디지털로 288 대륭포스트타워 1차 1701호
- ③ 공장 (054) 475-0840 (경북 구미)

