

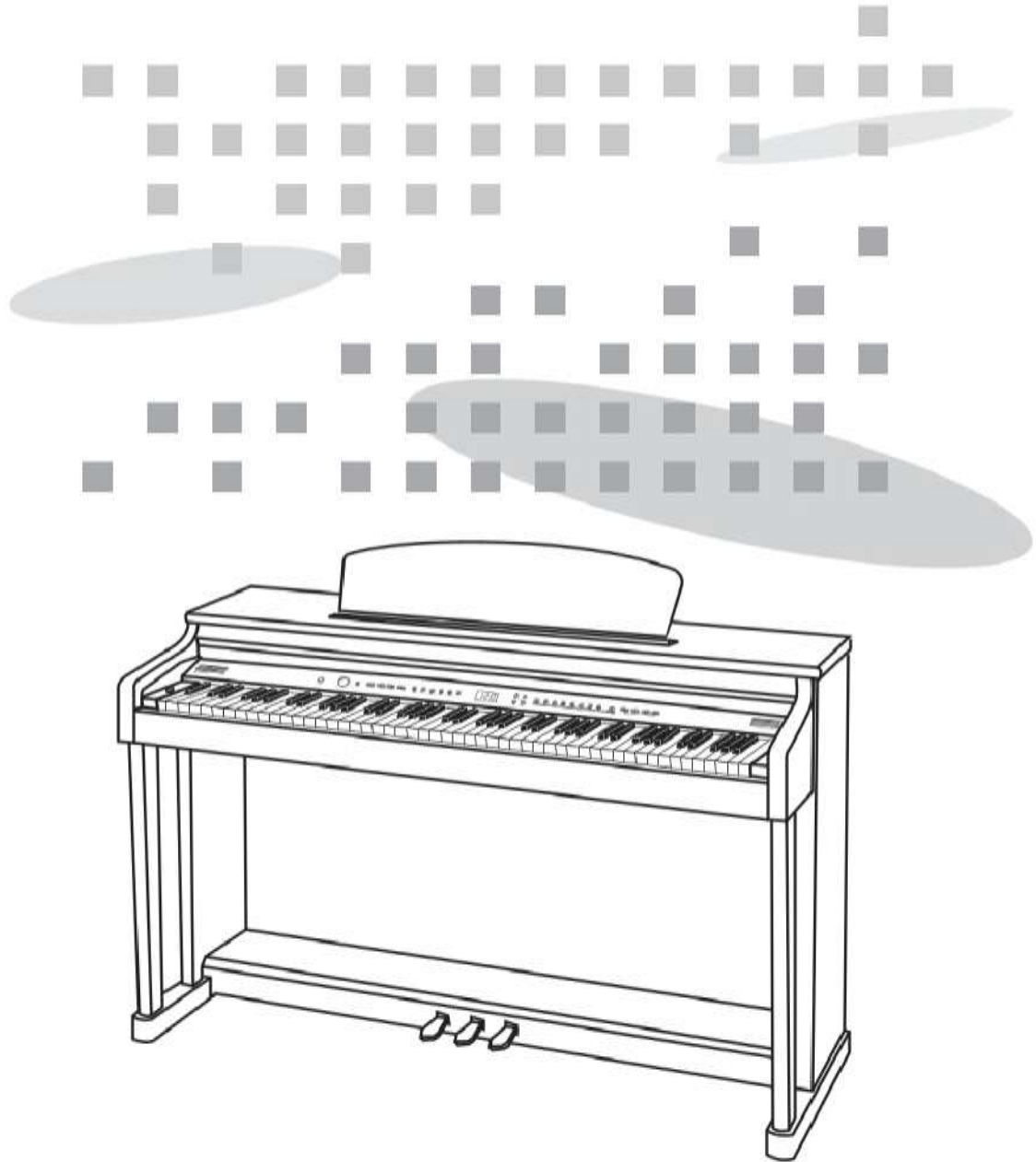

제품사용설명서



High Performance Digital Piano DCP-880
New feel, new look and new sound

안전상의 주의사항

피아노를 사용하기 전 아래의 주의 사항을 읽어 주십시오.

사용중 생길 수 있는 안전사항 대하여 참고 할 수 있도록 설명서를 잘 보관하여 주십시오.



경고

전기적 충격, 단락, 손상, 화재 등으로 인한 신체 상해나 사망의 위험성을 피하기 위해 아래의 기본 경고 사항을 항상 따르십시오. 본 경고 사항에는 다음 내용이 포함됩니다.

- 어떠한 식으로도 기기를 열거나 내장 부품을 분해하거나 개조하지 마십시오. 본 기기에는 사용자가 고칠 수 있는 부품이 없습니다. 고장이 의심되는 경우에는 즉시 사용을 중단하고 공인 서비스 담당자에게 수리를 의뢰하십시오.
- 비에 젖지 않도록 하십시오. 물 또는 습기가 많은 장소에서 사용하거나 액체가 담긴 용기를 본 제품에 올려 놓지 않도록 하십시오. 쏟아질 우려가 있습니다. 물과 같은 액체가 제품 안으로 새어 들어간 경우, 즉시 전원을 끄고 AC 콘센트에서 전원 코드를 분리한 다음 공인 서비스 담당자에게 기기 검사를 의뢰하십시오.
- 전원 코드 또는 플러그가 마모되거나 손상된 경우, 본 기기 사용 중 갑자기 소리가 들리지 않는 경우, 또는 제품에서 이상한 냄새나 연기가 나는 경우에는 즉시 전원 스위치를 끄고 콘센트에서 어댑터 플러그를 분리한 다음, 공인 서비스 담당자에게 수리를 문의하십시오.
- 본 기기에 알맞은 지정된 전압만을 사용하십시오. 전압 조건은 기기의 명판에 인쇄되어 있습니다..
- 기기를 세척할 때에는 반드시 전원 플러그를 콘센트에서 분리하십시오. 절대로 젖은 손으로 플러그를 삽입하거나 분리하지 마십시오.
- 전원 플러그를 정기적으로 점검하고, 오물이나 먼지가 쌓인 경우에는 이를 제거하십시오..

안전상의 주의사항



주의

신체적 상해의 위험성, 본 제품의 손상이나 기타 재산 손실을 피하려면 아래의 기본 주의 사항을 항상 따르십시오.

본 주의 사항에는 다음 내용이 포함됩니다.

- 전원 코드를 히터나 라디에이터 등의 열 발생원과 가까운 곳에 두지 마십시오. 코드를 과도하게 구부리면 코드가 손상될 수 있습니다. 코드에 무거운 물체를 놓거나, 다른 사람이 밟거나 발에 걸리거나 넘어질 수 있는 장소에 코드를 놓지 마십시오.
- 기기 또는 콘센트에서 전원 플러그를 분리할 때에는 항상 플러그의 손잡이 부분을 잡으십시오. 코드를 잡아당기면 코드가 손상될 수 있습니다.
- 멀티 커넥터를 사용하여 기기를 전원 콘센트에 연결하지 마십시오. 음질이 저하되거나 콘센트가 과열될 수 있습니다.
- 본 기기를 장시간 동안 사용하지 않을 경우 또는 전기 폭풍 중에는 전기 플러그를 콘센트에서 뽑으십시오.
- 본 기기를 다른 전자 부품에 연결할 때에는, 먼저 모든 부품의 전원을 끈 다음 연결하십시오. 모든 부품의 전원을 켜거나 끄기 전에 음량을 최소로 낮추십시오. 모든 부품의 음량이 최소로 설정되어 있는지 확인하고 본 제품 연주 중 단계적으로 음량 조절 장치를 올려 원하는 청취 수준으로 맞추십시오.
- 먼지, 진동이 많은 곳이나, 극한 또는 고온(직사광선, 히터 주변, 대낮 중 차량의 실내 등)의 장소에는 본 기기를 노출시키지 마십시오. 이로 인한 외관 변형 또는 내장 부품의 손상이 유발될 수 있습니다.
- TV, 라디오, 스테레오 음향 장비, 휴대 전화 또는 기타 전기 장치 부근에서는 본 기기를 사용하지 마십시오. 본 기기, TV 또는 라디오에서 잡음이 발생할 수 있습니다.
- 떨어질 가능성이 있는 불안정한 장소에는 본 기기를 놓지 마십시오.
- 본 기기를 이동할 경우에는 연결된 모든 케이블을 분리한 후 이동하십시오.
- 악기를 닦을 때는 부드럽고 마른 또는 물기가 약간 있는 천을 사용하십시오. 도료용 희석제, 용제, 세정액 또는 화학약품 처리된 청소용 천은 사용하지 마십시오. 또한, 비닐, 플라스틱 또는 고무로 된 물체는 올려 놓지 않도록 하십시오. 이로 인해 패널이나 키보드가 변색될 수 있습니다.
- 기기에 체중을 싣거나 무거운 물체를 올려 놓지 마십시오.
- 버튼, 스위치, 커넥터 조작 시 무리하게 힘을 가하지 마십시오.
- 건반 덮개 사이에 손가락이 끼이지 않도록 주의하십시오. 건반 덮개 및 본 기기의 다른 틈새에 손가락을 넣지 마십시오.
- 건반 덮개, 패널, 키보드의 틈새에 종이나 금속 물질 등 물건을 끼워넣거나, 떨어뜨리지 않도록 주의하십시오. 이러한 경우에는 즉시 전원을 끄고 AC 콘센트에서 전원 코드를 분리한 다음 공인 서비스 담당자에게 기기 검사를 의뢰하십시오.
- 피아노와 벽과의 거리를 최소 3cm (1 inch)를 유지하십시오. 불충분한 공기 흐름으로 인하여 피아노가 과열될 수 있습니다.
- 조립 과정을 설명하는 첨부 문서를 주의 깊게 읽으십시오. 본 기기를 올바른 순서로 조립하지 않으면, 기기가 손상되거나 사용자가 상해를 입을 수 있으므로 주의하십시오.
- 높은 음량 또는 귀에 거슬리는 수준의 음량으로 장시간 작동시키지 않도록 하십시오. 이로 인해 영구 청각 장애가 나타날 수 있습니다. 청각 장애 또는 귀 울림 현상이 나타나는 경우에는 이비인후과 전문의의 진찰을 받으십시오.
- 천둥, 번개 발생 중에는 전기 플러그를 콘센트에서 뽑으십시오.

머리말

다이나톤 디지털피아노를 선택하여 주셔서 대단히 감사합니다.

본 제품은 자연스럽고 아름다운 악기 소리를 손쉽게 즐길 수 있을 뿐만 아니라 폭넓은 음악에 대응할 수 있는 다양한 음색을 가지고 있습니다.

리듬은 물론 각종 고급 연주 기능이 내장되어 있어 연주자의 섬세한 감정까지 표현할 수 있는 세계 정상급 디지털 피아노입니다.

특히, 연주한 내용을 그대로 녹음/재생 할 수 있는 메모리 기능과 사용자의 피아노 학습을 위한 Edu 다이나톤 기능이 있어 연주 음악 감상은 물론 피아노 학습에 효과적입니다.

또한, 전문가를 위한 USB 단자가 있어 PC와 연결이 가능합니다.

본 제품을 사용하기 전에 반드시 제품 사용설명서를 숙지하여 기능이나 구조를 충분히 이해한 후 사용하면 보다 쉽게 수준 높은 연주를 즐길 수 있습니다.

본 사용설명서를 읽으신 후 설명서 뒷면의 보증서와 함께 소중히 보관하여 주십시오.

감사합니다.

본 제품은 대한민국에서만 사용하도록 만들어져 있으며, 해외에서는 품질을 보증하지 않습니다.

(FOR KOREA UNIT STANDARD ONLY)

"안전상의 주의 사항"은 사용자의 안전을 지키고 재산상의 손해 등을 막기 위한 내용입니다. 반드시 읽고 올바르게 사용해 주십시오.

사용 설명서 상의 그림은 설명을 위해 그려진 것으로 실제의 모양과 부분적으로 다를 수 있습니다.

본 설명서의 저작권은 (주)다이나톤에 있습니다. (주)다이나톤의 사전 허가없이 설명서 내용의 일부 또는 전부를 무단 사용하거나 복제하는 것은 법으로 금지되어 있습니다.

본 제품은 220V에서 사용할 수 있도록 설계된 제품입니다.

본 제품의 규격 및 외관은 품질 향상을 위하여 예고없이 변경될 수 있습니다.

목차

안전상의 주의사항	1
머리말	3
목차	4
제품 구성	5
제품 조립	6
명칭과 기능	8
음량 조절	12
음색 선택	12
GM음색	13
리버브	14
터치	15
트윈피아노	15
건반분리	16
음색혼합	16
메트로놈	17
설정 (조율, 조옮김)	18
설정 (옥타브, 로컬컨트롤, 메트로놈박자변경)	19
자동반주	20
Edu 디이나톤	26
녹음	30
GM음색 및 타악기 리스트	31
미디 시행표	34
A/S를 받으시기 전에	35
제품 보증서	36
제품 사양	38

제품 구성

제품을 구입한 후에 포장을 풀고 아래 물품의 유무와 상태를 확인하시고 빠진 물품이나 손상된 물품이 있으면 구입처에 문의하십시오.

[본체 박스]

피아노 본체



가림판(d)

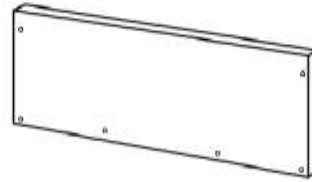

[스탠드 박스]

좌, 우측 다리(a, b)

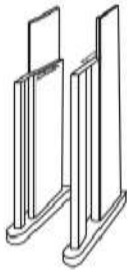

페달부(c)



본체-스탠드
고정용 나사 6개
M6 X 15mm (e)



스탠드-가림판 고정용
나사못 4개
4 X 20mm (f)



스탠드-가림판
고정용 나사 2개
M4 X 15mm (g)



페달부-스탠드
고정용 나사 4개
M6 X 25mm (h)



가림판 나사용
와셔 6개 (i)



본체-스탠드
고정용 나사 4개 (은색)
M6 X 30mm (j)



본체-스탠드
나사용 캡 4개(k)



- ※ 나사 세트는 스탠드 박스 안에 있습니다.
- ※ 보증서는 본 설명서 마지막 페이지에 있습니다.
- ※ 만일 사용자가 본 제품을 장거리로 옮기려면 재포장이 필요하니 이 때를 대비하여 원래의 포장 자재를 잘 보관하여 두면 편리하고 안전하게 옮길 수 있습니다.

제품 조립

제품 조립

본 제품은 상부 본체와 하체로 분리되어 있으므로 다음의 작업 순서에 맞추어 조립하십시오.

1. 좌, 우측 다리와 페달부 조립

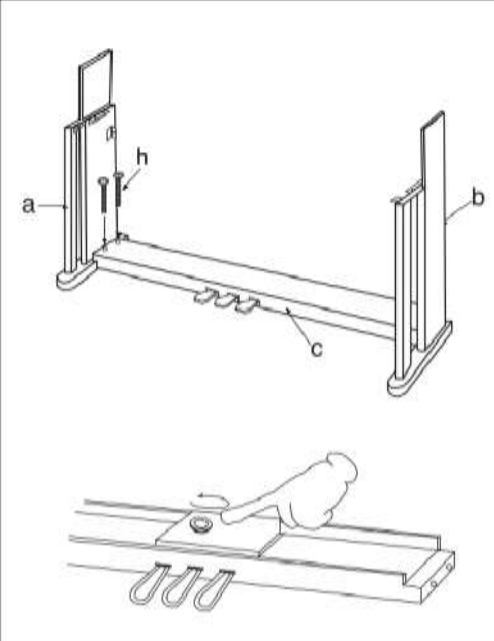

① 그림과 같이 좌, 우측(a, b) 다리 아래쪽에 있는 나사 고정 브라켓 위에 페달부(c)를 올려 놓은 후 페달부 나사 구멍과 고정 브라켓의 나사 구멍을 맞추어 주십시오.

조립 전 페달박스에 안쪽에 묶여 있는 페달 케이블을 빼내십시오.

② 페달부-스탠드 고정용 나사(h)로 페달부를 고정 하십시오.
좌측 다리와 페달부 조립이 끝나면 우측 다리도 같은 방법으로 조립하십시오.

③ 페달 높이 조절 나사를 사용하여 그림과 같이 페달의 높낮이를 조절하십시오.

2. 가림판 조립

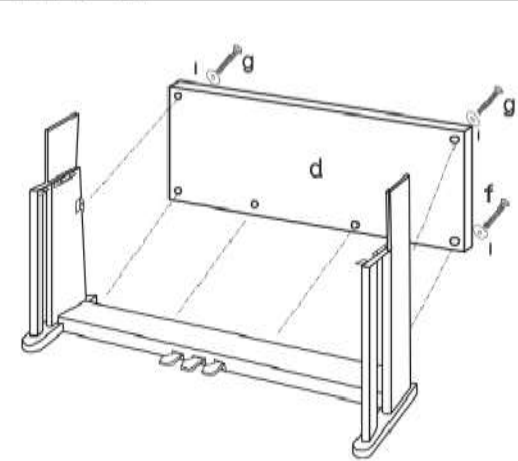

① 가림판(d)을 좌,우측 다리와 페달부에 위치시킨 후 스탠드-가림판 고정용 나사못(f)과 스탠드-가림판 고정용 나사(g)를 사용하여 가림판을 고정 하십시오.

② 그림과 같이 와셔(i)를 사용하여 나사를 고정 하십시오.

③ 수평이 유지되도록 주의하여 설치하십시오.

3. 본체 조립

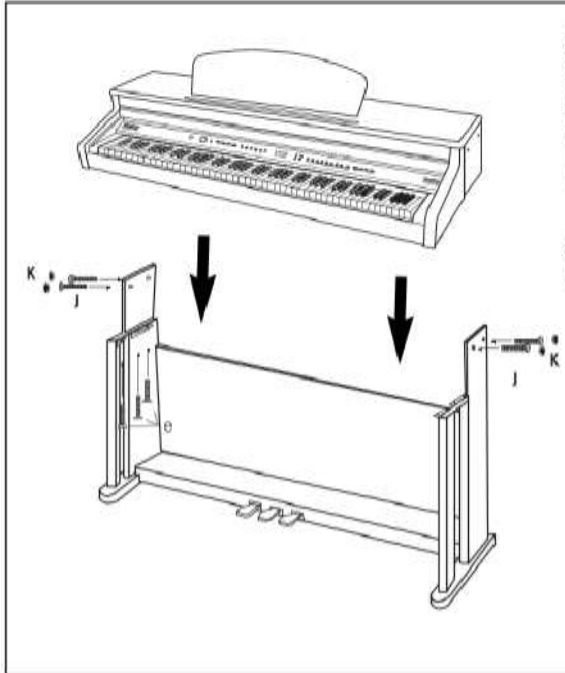

① 조립된 하체 위에 본체를 안내핀에 맞추어 올려놓고 6개의 **본체-스탠드 고정용 나사(e)**로 하체와 본체를 확실히 고정한 후 좌, 우측 다리의 상단부를 4개의 **본체-스탠드 고정용 나사(j)**로 고정하십시오.

② **나사용 캡(k)**을 사용하여 좌, 우측 다리의 나사 구멍을 마무리하여 주십시오.

4. 연결 단자

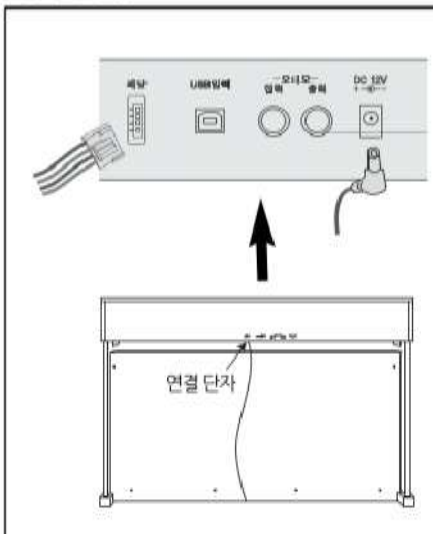

페달 케이블 연결
본체 뒤쪽 아랫면에 있는 페달 단자에 페달 케이블을 그림과 같이 연결하십시오.

페달 케이블은 페달부의 안쪽에 묶여 있습니다.

전원 아답터 연결
아답터의 DC 잭을 피아노에 연결한 후 아답터의 전원 코드를 전기 콘센트에 연결하십시오.

명칭과 기능

전원 스위치

1. 아답터의 DC 잭을 피아노 본체 뒤쪽 아랫면 단자에 연결한 후 아답터를 콘센트에 연결하십시오.
2. 전원 스위치를 누르십시오. 전원이 켜지고 조작 패널에 불이 들어옵니다.

- ☞ 전원을 켜면 음색은 '그랜드 피아노 1' 음색으로 설정됩니다.
- ☞ 음량 조절기를 사용하여 음량을 조절할 수 있습니다.

전원을 끄고 다시 켜면 녹음 메모리를 제외한 모든 설정은 처음 상태로 돌아갑니다.

헤드폰 단자

피아노 왼쪽 아래에는 2개의 스테레오 헤드폰 단자가 있습니다.

- ☞ 피아노에 헤드폰을 연결하면 제품의 스피커에서 소리가 나지 않습니다.
- ☞ 2개의 헤드폰 단자로 2명이 동시에 연주를 듣고 연습할 수 있습니다.
- ☞ 스테레오 55 (1/4 인치) 플러그 헤드폰을 사용하며, 3.5mm 플러그 헤드폰을 사용하려면 별도의 변환 젠더 (3.5mm → 55 플러그)가 필요합니다.
- ☞ 헤드폰은 별도 판매합니다.

페달

페달 케이블 연결

하체 페달부 안쪽에 묶여 있는 페달 케이블을 본체 뒤쪽 아랫면의 페달 단자에 연결하여 주십시오.(Page 7 참조)

서스테인 페달 (오른쪽)

이 페달은 어쿠스틱 피아노의 서스테인 페달과 같은 기능의 페달이며 연주 중에 이 페달을 밟으면 건반에서 손을 뗀 후에도 연주음이 지속됩니다.

- ☞ 타악기 음색 연주시 서스테인 페달은 동작하지 않습니다.

소스테누토 페달 (중앙)

이 페달은 어쿠스틱 그랜드 피아노의 가운데 페달인 소스테누토 페달과 동일한 기능의 페달이며 건반을 누른 상태에서 이 페달을 밟으면 그 건반에 해당 하는 음만 지속되고 페달이 밟힌 이후에 누른 건반의 음들은 지속되지 않게 합니다.

- ☞ 타악기 음색 연주시 소스테누토 페달은 동작하지 않습니다.

소프트 페달 (왼쪽)

이 페달은 어쿠스틱 피아노의 소프트 페달과 같은 기능의 페달이며 이 페달을 밟으면 연주음이 정상 시 보다 작고 부드럽게 연주됩니다.

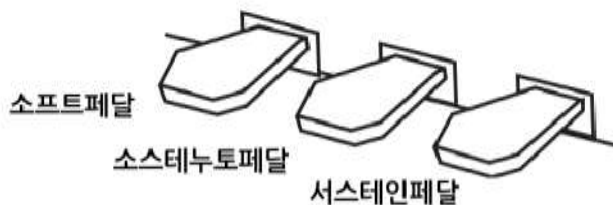

오디오 단자



1 오디오 입력 단자 (스테레오)

이 단자를 사용하면 피아노의 내장 스피커로 외부 오디오 기기의 사운드를 들을 수 있습니다. 외부 기기 (MP3 플레이어, CD 플레이어, 사운드 모듈, 전자 악기 등)의 오디오 출력 단자와 피아노의 오디오 입력 단자를 오디오 케이블 (별매품)을 사용하여 연결하면 피아노의 내장 스피커를 통해 연결된 기기의 사운드를 들을 수 있습니다.

- ☞ 외부 기기와 연결할 때 외부 기기의 전원을 먼저 켜고 난 후 피아노의 전원을 켜십시오. 외부 기기의 사용을 끝낸 후에는 반대로 피아노의 전원을 끄고 난 후 외부 기기의 전원을 꺼주십시오.
- ☞ 오디오 연결 단자는 스테레오 폰 플러그 커넥터로 구성되어 있습니다.

2 오디오 출력 단자 (스테레오)

피아노의 오디오 출력을 외부 기기 (앰프 등)에 연결하여 더 큰 출력을 얻고자 할 때 사용하는 단자입니다. 오디오 케이블 (별매품)을 사용하여 오디오 출력 단자와 외부 기기의 입력 단자를 연결하여 사용할 수 있습니다.

- ☞ 오디오 연결 단자는 스테레오 폰 플러그 커넥터로 구성되어 있습니다.

디지털 단자

3 컴퓨터와의 연결 (USB Terminal)

피아노에는 USB 단자가 있어 컴퓨터와 직접 연결할 수 있습니다. 이 단자를 사용하면 USB를 통하여 피아노와 컴퓨터의 미디 데이터의 송수신은 물론 오디오 스트리밍 데이터를 송수신할 수 있습니다.

1. USB 연결선 (별매품)을 사용하여 피아노와 컴퓨터를 연결합니다.
2. 피아노를 미디 장치로 사용하려면 컴퓨터의 미디 음악 프로그램을 실행시킨 후 해당 프로그램의 입출력 장치를 USB 오디오 장치로 설정하십시오.
3. 피아노를 컴퓨터의 오디오 장치로 사용하려면 USB 연결 후 컴퓨터의 오디오 장치를 피아노로 설정하십시오.

- ☞ USB 연결시 피아노의 일부 연주음이 소리나지 않을 수 있습니다.
- ☞ 오디오 장치로 사용시 피아노의 연주음을 컴퓨터에서 디지털로 녹음할 수 있습니다.
- ☞ 윈도우즈 XP 이상 OS와 Max OS X에서 사용할 수 있습니다.
- ☞ 일반 윈도우즈 장치 드라이버를 사용하므로 별도의 드라이버는 필요 없습니다.
- ☞ 장치 인식이 잘 안되거나 USB 오디오 장치가 장치 설정 메뉴에서 보이지 않을 때에는 USB 케이블 및 연결 상태를 점검하십시오.
- ☞ 컴퓨터와 연결시 컴퓨터가 꺼지거나 멈추는 경우 연결을 다시 시도하지 마시고 즉시 다이아톤 서비스센터 (080-463-3333)로 문의하여 주십시오. 이런 경우 컴퓨터와 피아노에 손상을 줄 수 있습니다.

명칭과 기능

조작 패널



음색 및 효과

① 음량 조절	Page 12
② 음색 버튼	Page 12
③ 리버브	Page 14
④ 터치	Page 15
⑤ 트윈피아노	Page 15
⑥ 건반분리	Page 16
⑦ 음색혼합	Page 16
⑧ 메트로놈	Page 17

리듬 및 박자 기능

⑨ 리듬선택 버튼	Page 20
⑩ 자동반주	Page 23
⑪ 전주/후주	Page 22
⑫ 시작/정지	Page 22
⑬ 필인/동시시작	Page 22
⑭ 빠르기 증가/감소	Page 21

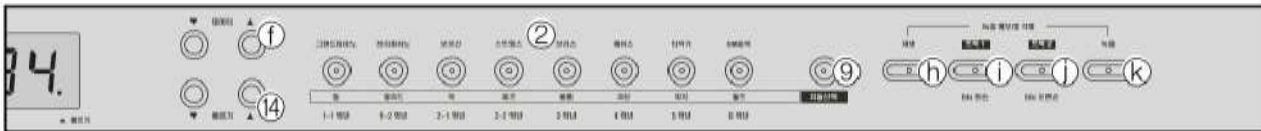

기능 설정 버튼

- ⓐ 조율 Page 18
- ⓑ 조옮김 Page 18
- ⓒ 옥타브 Page 19
- ⓓ 로컬컨트롤 Page 19
- ⓔ 메트로놈박자 Page 19
- ⓕ 데이터 증가/감소 버튼

연주 및 녹음 기능

- ⓖ Edu 다이아톤 Page 26
- ⓗ 재생 Page 26, 30
- Ⓢ 트랙 1/Edu 왼손 Page 26, 30
- Ⓣ 트랙 2/Edu 오른손 Page 26, 30
- Ⓚ 녹음 Page 30

음량 조절 / 음색 선택

음량 조절

본 제품에는 음량을 조절할 수 있는 전체 음량 조절기가 있습니다.

전체 음량 조절

음량 조절기를 사용하여 피아노의 전체 음량을 조절합니다.



☞ 헤드폰을 연결하면 헤드폰 음량이 조절됩니다.

음색 선택

본 제품은 깊고 풍부한 고품질의 그랜드 피아노 음색 및 다양한 종류의 어쿠스틱 악기 음색과 최신의 전자 악기 음색까지 모두 갖추고 있는 최고급 디지털 피아노입니다.

음색 종류

- ☞ 30가지 음색과 128GM음색
- ☞ 4종류의 타악기 세트
- ☞ 1종류의 효과음 세트

④ 음색 선택

원하는 음색의 버튼을 누르십시오.



- ☞ 총 7개의 음색 선택 버튼이 있으며 하나의 음색 버튼에는 5개의 음색이 지정되어 있습니다.
- ☞ 음색 버튼을 누르면 5초간 LED 표시창에 선택된 음색을 보여줍니다.
 - LED 표시창의 좌측 표시 숫자는 선택된 버튼의 그룹을 보여줍니다. (1~7)
 - LED 표시창의 우측 표시 숫자는 선택된 그룹의 음색을 보여줍니다. (1~5)
- ☞ 음색이 LED 표시창에 표시될 때 하나의 음색 버튼을 계속하여 누르면 선택 그룹의 음색을 변경할 수 있습니다. 또한 데이터 증가 또는 감소 버튼으로도 음색 변경이 가능합니다.
- ☞ LED 표시창은 버튼 조작이 없이 5초가 지나면 빠르기 표시창으로 전환됩니다.
- ☞ 각 그룹에 선택되었던 음색은 각 버튼에 기억되어 있으며 피아노 전원이 꺼지기 전까지 유지됩니다.

음색 리스트

그랜드 피아노 (1-1)	전자 피아노 (2-1)	오르간 (3-1)	스트링스 (4-1)	브라스 (5-1)	베이스 (6-1)	타악기 (7-1)	GM음색 (41)
그랜드 피아노 1 그랜드 피아노 2 그랜드 피아노 3 합시코드 비브라폰	전자 피아노1 전자 피아노2 전자 피아노3 스퀘어 웨이브 소투스 웨이브	교회 오르간 전자 오르간1 전자 오르간2 전자 오르간3 아코디언	스트링스1 스트링스2 합창 신디 스트링1 신디 스트링2	브라스 신디 브라스1 트럼펫 색소폰 팬플루트	베이스 1 베이스 2 베이스 3 신디 베이스1 신디 베이스2	드럼1 (일반) 드럼2 (전자) 드럼3 (아날로그) 드럼4 (재즈) SFX	GM # 41 (바이올린)

㉔ 선택한 음색으로 연주

선택한 음색의 음량은 주 음량 조절기로 조절할 수 있습니다.

GM음색

본 제품에는 국제 규격인 GM (General MIDI)과 호환되는 128가지 음색이 내장되어 있으며, GM음색 버튼을 사용하여 GM음색을 선택할 수 있습니다.

㉕ GM음색 버튼을 누르십시오.

LED 표시창은 현재 선택되어 있는 GM음색 번호를 보여줍니다.

⇨ 기본 설정 음색 : 41 바이올린

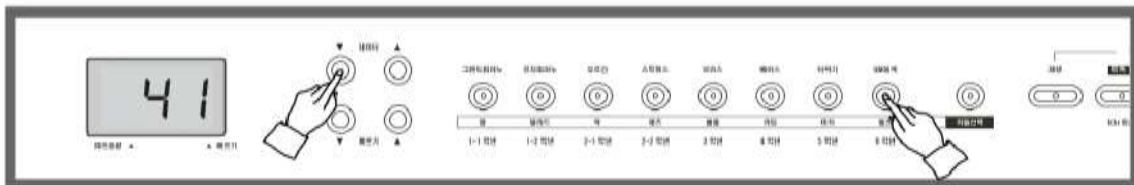

㉖ LED 표시창에 GM음색 번호가 나타나면 데이터 증가 또는 감소 버튼으로 음색을 변경하십시오.

- ⇨ Page 31에 있는 GM음색 리스트를 참조하십시오.
- ⇨ 선택한 GM음색은 피아노 전원이 꺼지기 전까지 유지됩니다.

리버브

리버브

리버브는 방이나 콘서트 홀에서 피아노를 연주하는 것과 같은 자연스러운 울림 효과를 주는 기능입니다.

리버브 ON/OFF

리버브 버튼을 누르십시오. 버튼에 불이 켜지면 ON, 꺼지면 OFF 상태입니다.

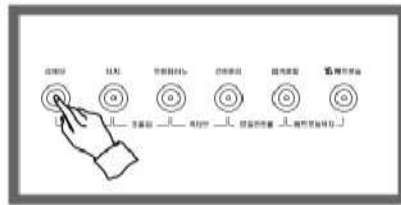

리버브를 멈추려면 리버브 버튼을 다시 누르십시오.

리버브 타입 선택

리버브 버튼을 누르면 현재 설정된 타입이 5초간 표시되며 이 때 데이터 증가 또는 감소 버튼을 이용하여 타입을 변경할 수 있습니다.

☞ 리버브 타입 (총 8종류)

r-1 : HALL 1

r-2 : HALL 2

r-3 : ROOM 1

r-4 : ROOM 2

r-5 : ROOM 3(기본값)

r-6 : STAGE 1

r-7 : STAGE 2

r-8 : PLATE

리버브 음량 조절

리버브 버튼을 누른 상태에서 데이터 증가 또는 감소 버튼을 누르십시오. 리버브의 음량을 조절할 수 있습니다.

☞ 데이터 증가, 감소 버튼을 동시에 누르면 기본값인 (30)으로 설정됩니다.

☞ 음량의 크기는 0~100까지 조절할 수 있습니다.

☞ 데이터 증가 또는 감소 버튼을 길게 누르면 빠르게 음량을 변경할 수 있습니다.

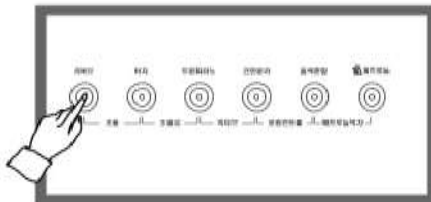

터치

이 기능을 사용하면 타건 세기에 따른 연주음의 반응 크기를 조절할 수 있습니다. 본 제품은 음색, 곡의 분위기 또는 사용자의 취향에 따라 4가지 단계의 터치감도를 설정하여 사용할 수 있습니다.

초기 상태는 터치 ON이며, **터치 버튼**을 누르면 불이 꺼지고 터치는 OFF로 설정됩니다. 다시 버튼을 누르면 불이 켜지고 터치는 다시 ON 상태로 됩니다. LED 표시창에는 현재의 터치 설정이 표시됩니다.

표시창	설정 이름	설정 내용
1	소프트	소프트 설정은 여성 또는 어린이와 같이 약한 터치감을 가진 연주자를 위한 설정입니다. 약한 힘으로 건반을 연주할지라도 쉽게 큰 소리를 낼 수 있습니다.
2	표준	표준 설정은 어쿠스틱 피아노의 터치 반응과 가까운 설정으로 가장 기본적인 터치 설정입니다. (기본값)
3	하드	하드 설정은 성인 남성과 같은 강한 터치감을 가진 연주자 혹은 보다 넓은 단계의 다이내믹 표현을 원하는 연주자에게 적합한 설정입니다.
없음	고정(OFF)	고정(OFF) 설정은 터치의 강약에 상관없이 연주되는 모든 음들이 같은 크기로 표현됩니다.

- ▣ LED 표시창은 버튼 조작없이 5초가 지나면 빠르기 표시창으로 전환됩니다.
- ▣ **데이터 증가, 감소** 버튼을 동시에 누르면 기본값인 (2)로 설정됩니다.
- ▣ 터치 버튼을 누른 상태에서 **데이터 증가** 또는 **감소** 버튼을 누르면 고정(OFF) 설정의 용량을 조절할 수 있습니다.
- ▣ 음향의 크기는 0~127까지 조절할 수 있습니다. (기본값 70)
- ▣ 마지막으로 조절된 터치 설정값은 피아노의 전원이 꺼지기 전까지 유지됩니다.

트윈피아노

트윈피아노는 피아노 건반을 두 개의 영역으로 나누어 좌우 건반 영역에 같은 음역을 설정하여 사용하는 기능입니다. 이 기능을 사용하면 하나의 피아노로 두 명의 연주자가 연주할 수 있어 마치 두 대의 피아노를 사용하는 것과 동일한 효과를 누릴 수 있습니다.

㉔ 트윈피아노 버튼을 누르십시오.

트윈피아노 버튼을 누르면 버튼에 불이 켜지고, 건반은 아래 그림과 같이 'C4' 건반을 기준으로 좌우 건반 영역이 나뉘며, 좌우의 건반 영역에는 같은 음역이 설정됩니다.

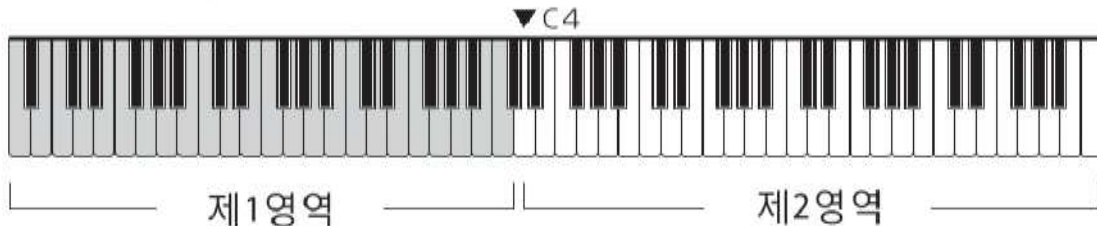

㉕ 트윈피아노 버튼을 한번 더 누르십시오.

버튼에 불이 꺼지고 트윈피아노 설정은 해제됩니다.

- ▣ 트윈피아노 설정 상태에서는 왼쪽 페달이 제1영역의 서스테인 페달 기능을 하며 가운데 페달은 작동하지 않습니다.
- ▣ 트윈피아노 설정 상태에서는 음색혼합, 건반분리 및 녹음 기능을 사용할 수 없습니다.

건반분리

건반분리는 한 대의 피아노에서 오른손과 왼손의 음색을 달리하여 연주할 수 있는 기능입니다. 예를 들어 오른손의 멜로디는 피아노로 연주하면서 왼손의 반주를 베이스 음색으로 동시에 연주할 수 있는 기능입니다.

㉑ 멜로디 파트를 연주할 음색을 선택합니다. (Page 12 참조)

㉒ 건반분리 버튼을 누르십시오.

건반분리 버튼을 누르면 건반분리 모드로 들어갑니다. LED 표시창에는 현재 선택된 반주 파트 음색(건반분리 음색)이 표시됩니다.

→ 기본 설정은 6-1 (베이스 1) 음색입니다.

→ 건반분리는 아래의 그림과 같이 F#3(기본값)를 기준으로 나뉘게 되며, 건반분리점은 건반분리 버튼을 누른 상태에서 원하는 건반을 누르면 건반분리점을 변경할 수 있습니다.

▼ 건반분리점 (기본값 F#3, 34)

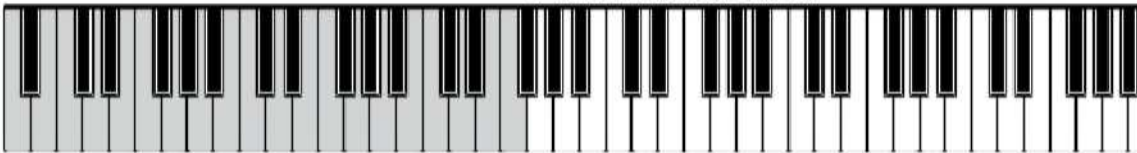

㉓ 반주 파트를 연주할 음색을 선택합니다. (Page 12 참조)

LED 표시창에 반주 파트 음색(건반분리 음색)이 표시되었을 때, 음색을 변경할 수 있습니다.

건반분리 음색의 음량 조절

건반분리 음색의 음량을 조절하여 연주의 밸런스를 조절할 수 있습니다. 건반분리 버튼을 누른 상태에서 **데이터 증가** 또는 **감소** 버튼을 누르십시오.

→ 데이터 증가, 감소 버튼을 동시에 누르면 기본값인 (100)으로 설정됩니다.

→ 음량의 크기는 20~100까지 조절할 수 있습니다.

→ 데이터 증가 또는 감소 버튼을 길게 누르면 빠르게 음량을 변경할 수 있습니다.

음색혼합

음색혼합은 건반을 누를 때 두 가지의 음색이 동시에 연주되어 마치 두 개의 악기를 동시에 연주하는 효과를 얻을 수 있는 기능입니다.

㉑ 기본 음색을 선택합니다. (Page 12 참조)

㉒ 음색혼합 버튼을 누르십시오.

음색혼합 버튼을 누르면 음색혼합 모드로 들어갑니다. LED 표시창에는 현재 선택된 부음색(음색혼합 음색)이 표시됩니다.

→ 기본 설정은 4-2 (스트링스 2) 음색입니다.

㉓ 기본 음색과 함께 연주할 음색혼합 음색을 선택합니다. (Page 12 참조)

LED 표시창에 부음색(음색혼합 음색)이 표시되었을 때, 음색을 변경할 수 있습니다.

음색혼합의 음량 조절

음색혼합 음색의 음량을 조절하여 연주의 밸런스를 조절할 수 있습니다. 음색혼합 버튼을 누른 상태에서 **데이터 증가** 또는 **감소** 버튼을 누르십시오.

→ 데이터 증가, 감소 버튼을 동시에 누르면 기본값인 (75)으로 설정됩니다.

→ 음량의 크기는 20~100까지 조절할 수 있습니다.

→ 데이터 증가 또는 감소 버튼을 길게 누르면 빠르게 음량을 변경할 수 있습니다.

메트로놈

메트로놈은 지정한 빠르기에 맞추어 박자를 들을 수 있는 기능으로 메트로놈 기능을 사용하면 정확한 빠르기로 피아노를 연주할 수 있습니다.

메트로놈의 시작과 종료

메트로놈 버튼을 누르면 불이 켜지고 메트로놈이 시작됩니다.
다시 한번 버튼을 누르면 불이 꺼지고 메트로놈이 정지됩니다.

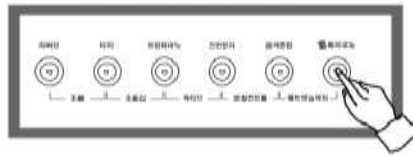

빠르기 조절

빠르기의 범위는 20 ~ 280이며 **빠르기 증가** 또는 **감소** 버튼으로 변경이 가능합니다.



- ⇒ **빠르기 증가** 또는 **감소** 버튼을 길게 누르면 빠르게 설정값을 변경할 수 있습니다.
- ⇒ 메트로놈의 기본 빠르기는 $J = 134$ 이며 메트로놈 사용 중 **빠르기 증가**, **감소** 버튼을 동시에 누르면 기본값으로 설정됩니다.

메트로놈 박자 변경

음색혼합 버튼과 메트로놈 버튼을 동시에 짧게 누르십시오. 버튼에서 손을 떼면 현재 설정되어 있는 메트로놈 박자가 LED 표시창에 표시되며 이때 **데이터 증가** 또는 **감소** 버튼을 이용하여 설정값을 변경할 수 있습니다.



- ⇒ LED 표시창은 버튼 조작없이 5초가 지나면 빠르기 표시창으로 전환됩니다.
- ⇒ 박자 범위 : 1/4, 2/4, 3/4, 4/4(기본값), 6/4, 3/8, 6/8, 7/8, 9/8, 12/8, 2/2

메트로놈 음량 조절

메트로놈의 음량을 조절하여 연주의 밸런스를 조절할 수 있습니다. 메트로놈 버튼을 누른 상태에서 **데이터 증가** 또는 **감소** 버튼을 누르십시오.

- ⇒ **데이터 증가**, **감소** 버튼을 동시에 누르면 기본값인 (75)으로 설정됩니다.
- ⇒ 음량의 크기는 20~100까지 조절할 수 있습니다.
- ⇒ **데이터 증가** 또는 **감소** 버튼을 길게 누르면 빠르게 음량을 변경할 수 있습니다.

설정

설정

조율

조율은 피아노의 음높이를 1cent 단위로 미세하게 조절할 수 있는 기능입니다. 이 기능을 사용하면 조율이 어려운 다른 악기와 함께 연주할 때 편리하게 두 악기간의 음높이를 맞출 수 있습니다. 리버브 버튼과 터치 버튼을 동시에 짧게 누르십시오. 버튼에서 손을 떼면 LED 표시창에 현재 설정값이 표시되며 이때 데이터 증가 또는 감소 버튼을 사용하여 설정값을 변경할 수 있습니다.

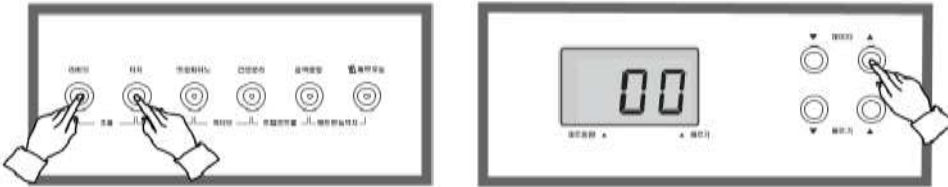

- LED 표시창은 버튼 조작없이 5초가 지나면 빠르기 표시창으로 전환됩니다.
- 음높이를 1cent 단위로 미세하게 조절할 수 있습니다.
- 데이터 증가, 감소 버튼을 동시에 누르면 기본값인 (00)으로 설정됩니다.
- 범위 : A3 440Hz \pm 99 cents (기본값 00)
- Hz(Hertz) 진동수의 단위 : 진동 운동에서 물체 또는 파형이 일정한 왕복 운동을 지속적으로 반복할 때, 반복 운동이 일어난 초당 횟수를 말합니다.
- Cent : 음높이 단위로써 반응의 1/100과 같습니다.
- 마지막 조절된 조율 설정값은 피아노의 전원이 꺼지기 전까지 유지됩니다.

조율김

조율김은 반음 단위로 피아노의 음높이를 조절할 수 있는 기능입니다. 다른 악기나 가수의 음역에 맞추어 피아노의 조성을 변경하여야 하는 경우 이 기능을 사용하면 어려운 조성을 쉽게 바꾸어 연주할 수 있습니다.

터치 버튼과 트윈피아노 버튼을 동시에 짧게 누르십시오. 버튼에서 손을 떼면 LED 표시창에 현재 설정값이 표시되며 이때 데이터 증가 또는 감소 버튼을 사용하여 설정값을 변경할 수 있습니다.

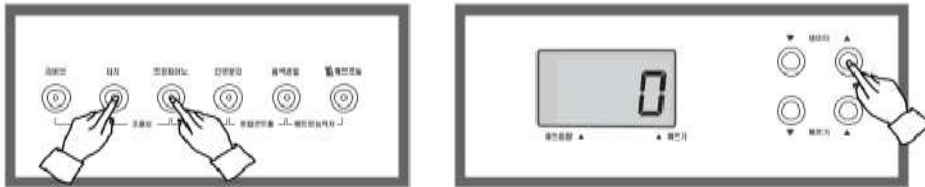

- LED 표시창은 버튼 조작없이 5초가 지나면 빠르기 표시창으로 전환됩니다.
- 음높이를 반음 단위로 조절할 수 있습니다.
- 데이터 증가, 감소 버튼을 동시에 누르면 기본값인 (0)으로 설정됩니다.
- 범위 : -12 ~ 0 ~ 12 반음 (기본값 0)
- 마지막 조절된 조율김 설정값은 피아노의 전원이 꺼지기 전까지 유지됩니다.

옥타브

주 음색의 음높이를 옥타브 단위로 이동할 수 있습니다.

트윈피아노 버튼과 건반분리 버튼을 동시에 짧게 누르십시오. 버튼에서 손을 떼면 LED 표시창에 현재 설정값이 표시되며 이때 **데이터 증가** 또는 **감소** 버튼을 사용하여 설정값을 변경할 수 있습니다.

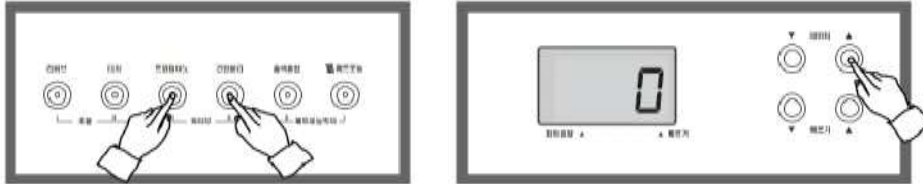

- ▶ LED 표시창은 버튼 조작없이 5초가 지나면 빠르기 표시창으로 전환됩니다.
- ▶ **데이터 증가**, **감소** 버튼을 동시에 누르면 기본값인 (0)으로 설정됩니다.
- ▶ 범위 : -2 ~ 0 ~ +2 옥타브 (기본값 0)
- ▶ 마지막 조절된 옥타브 설정값은 피아노의 전원이 꺼지기 전까지 유지됩니다.

로컬컨트롤

미디 사용자를 위한 기능으로 피아노를 PC와 연결하여 미디 기기로 사용할 때 이 기능을 사용합니다. 로컬컨트롤 OFF 상태에서 피아노의 연주 정보는 피아노 내부 음원으로 보내지지 않고, 미디 출력 단자를 통하여 외부로 미디 신호만 출력됩니다.

따라서, 외부 미디 기기와의 연결이 없을 경우 로컬 OFF 상태에서는 피아노를 연주하여도 연주음이 나지 않습니다.

건반분리 버튼과 음색혼합 버튼을 동시에 짧게 누르십시오. 버튼에서 손을 떼면 LED 표시창에 현재 설정값이 표시되며 이때 **데이터 증가** 또는 **감소** 버튼을 사용하여 설정값을 변경할 수 있습니다.

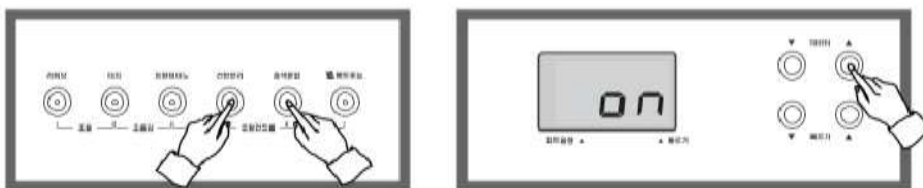

메트로놈 박자 변경

음색혼합 버튼과 메트로놈 버튼을 동시에 짧게 누르십시오. 버튼에서 손을 떼면 현재 설정되어 있는 메트로놈 박자가 LED 표시창에 표시되며 이때 **데이터 증가** 또는 **감소** 버튼을 사용하여 설정값을 변경할 수 있습니다.

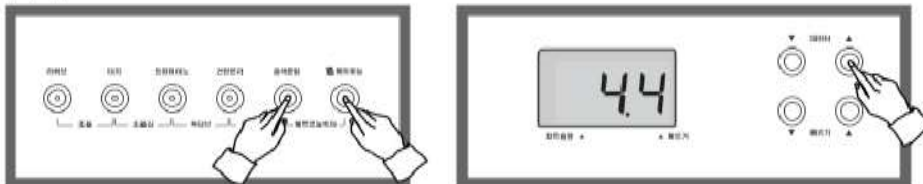

- ▶ LED 표시창은 버튼 조작없이 5초가 지나면 빠르기 표시창으로 전환됩니다.
- ▶ 박자 범위 : 1/4, 2/4, 3/4, 4/4(기본값), 6/4, 3/8, 6/8, 7/8, 9/8, 12/8, 2/2

자동반주

자동반주

본 제품에는 다양한 장르의 음악을 손쉽게 연주할 수 있는 자동반주 기능이 있으며, 본 기능을 사용하면 간단한 코드의 입력만으로 드럼, 베이스, 화음 파트로 구성된 화려하고 수준 높은 반주가 가능합니다.

리듬 선택

다양한 장르의 40가지 흥미로운 리듬이 들어 있습니다.

㉠ 리듬 선택 모드로 들어갑니다.

리듬선택 버튼을 누르면 버튼에 불이 켜지고 리듬 선택 모드로 전환됩니다.

리듬선택 버튼을 다시 한번 누르면 버튼에 불이 꺼지고 음색 선택 모드로 돌아갑니다.

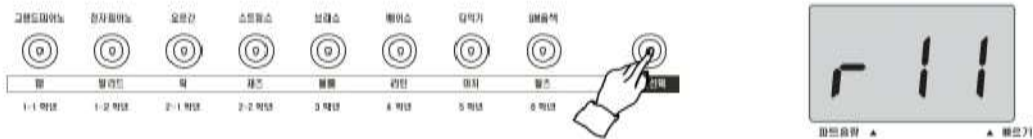

㉡ 원하는 리듬을 선택하십시오.

버튼 아래의 리듬 목록을 참조하여 원하는 리듬 버튼을 누르십시오.

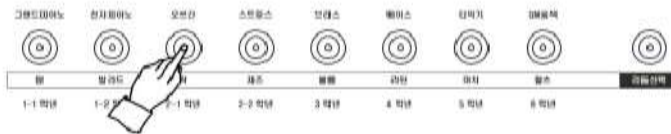

- ☞ 피아노는 총 8개의 리듬 버튼이 있으며 하나의 리듬 버튼에는 5가지 리듬이 지정되어 있습니다.
- ☞ 리듬 버튼을 누르면 5초간 LED 표시창에 선택된 리듬을 보여줍니다.
 - LED 표시창의 10자리 (좌측) 표시 숫자는 선택된 버튼의 그룹을 보여줍니다. (1~8)
 - LED 표시창의 1자리 (우측) 표시 숫자는 선택된 그룹의 리듬을 보여줍니다. (1~5)
- ☞ 리듬이 LED 표시창에 표시될 때 하나의 리듬 버튼을 계속 누르면 선택 그룹의 리듬을 변경할 수 있습니다. 또한 데이터 증가 또는 감소 버튼으로도 리듬 변경이 가능합니다.
- ☞ LED 표시창은 버튼 조작없이 5초가 지나면 빠르기 표시창으로 전환됩니다.
- ☞ 각 그룹에 선택되어진 리듬은 각 버튼에 기억되어 있으며 피아노 전원이 꺼지기 전까지 유지됩니다.

리듬 리스트

팝 (r11)	발라드 (r21)	락 (r31)	재즈 (r41)	블루스 (r51)	라틴 (r61)	마치 (r71)	왈츠 (r81)
하우스 8 비트 댄스 디스코 8 비트 뉴욕 디스코	16 비트 발라드 16 비트 1 16 비트 2 6/8 모던 6/8 슬로우 락	60년대 락 하드락 락앤롤 재즈 락 락 셔플	빅 밴드 모던 재즈 재즈 클럽 스윙 딕시랜드	비긴 맘보 차차차 자이브 하바네라 탱고	살사 삼바 메렝게 보사노바 레게	2/4 마치 6/8 마치 2/4 폴카 6/8 폴카 비엔나 왈츠	왈츠 1 왈츠 2 스윙 왈츠 컨트리 팝 블루그라스

빠르기 조절

빠르기 증가 또는 감소 버튼을 사용하여 리듬(자동반주)의 빠르기를 조절할 수 있습니다.



- ▶ 빠르기 증가 또는 감소 버튼을 길게 누르면 빠르게 조절값을 변경할 수 있습니다.
- ▶ 빠르기 조절 범위 : 20 ~ 280 (기본값 : 리듬에 따라 다름)
- ▶ 빠르기 증가, 감소 버튼을 동시에 누르면 기본 빠르기로 설정됩니다.
- ▶ 리듬이 멈추어 있을 때 리듬을 변경하면, 빠르기는 변경한 리듬의 기본 빠르기로 설정됩니다.

자동반주 음량

자동반주의 음량을 조절할 수 있습니다. 자동반주 버튼을 누른 상태에서 데이터 증가 또는 감소 버튼을 누르십시오.



- ▶ 데이터 증가, 감소 버튼을 동시에 누르면 기본값인 (70)으로 설정됩니다.
- ▶ 음량의 크기는 20~100까지 조절할 수 있습니다.
- ▶ 데이터 증가 또는 감소 버튼을 길게 누르면 빠르게 음량을 변경할 수 있습니다.

자동반주

리듬 시작 하기

리듬을 시작하는 방법은 아래의 3가지 방법 (바로시작, 동시시작, 전주시작) 이 있습니다.



바로 시작하기

시작/정지 버튼을 누르십시오. 버튼이 깜박이기 시작하며 리듬(자동반주)이 시작됩니다.

건반 연주와 동시에 시작하기

필인/동시시작 버튼을 누르십시오. 버튼에 불이 켜지고 자동반주 코드 입력 영역의 건반을 누르면 연주와 동시에 리듬(자동반주)이 시작됩니다. (Page 24 참조)

☞ 동시시작 설정을 취소하고자 할 때에는 다시 한번 더 필인/동시시작 버튼을 누르십시오. 버튼에 불이 꺼지고 동시시작 기능은 해제됩니다.

전주와 함께 시작하기

각 리듬에는 1~4마디의 프로그램된 전주 패턴을 가지고 있으며, 전주 패턴으로 리듬을 시작할 수 있습니다.

전주/후주 버튼을 누르면 전주와 함께 리듬(자동반주)이 시작됩니다. 1~4마디의 전주 이후에는 선택된 리듬의 기본 패턴으로 진행합니다.

☞ 전주가 끝나고 기본 패턴으로 진행이 되면, 전주/후주 버튼의 불은 꺼집니다.

☞ 전주/후주 기능은 동시시작 기능과 함께 사용할 수 있습니다. 필인/동시시작 버튼을 누른 후 전주/후주 버튼을 누르십시오.

부분 강조

리듬(자동반주) 연주 중, 연주곡의 연결 부분 또는 곡의 흐름상 부분적으로 강조를 하고 싶은 부분에서 이 기능을 사용하면 보다 매끄럽고 화려한 연주를 즐길 수 있습니다.

리듬(자동반주) 연주 중 필인/동시시작 버튼을 누르면 강조 패턴이 연주 흐름에 맞추어 연주됩니다.

리듬 정지 하기

리듬(자동반주) 연주 중 시작/정지 버튼을 누르십시오. 버튼을 누르면 즉시 리듬(자동반주)이 정지됩니다. 또한 리듬을 후주와 함께 마치고 싶을 때에는 리듬 연주중 전주/후주 버튼을 누르십시오. 2~4 마디 후주가 진행된 후 리듬(자동반주)이 정지됩니다.

☞ 시작된 후주 진행을 멈추고자 할 때에는 필인/동시시작 버튼을 누르십시오. 강조 패턴 연주 후 기본 패턴으로 진행합니다.

자동반주와 함께 하는 연주

자동반주 기능은 건반의 저음부를 왼손으로 코드를 누르면, 선택한 리듬에 맞추어 반주가 자동으로 진행되는 기능입니다.

이 기능을 사용하면 리듬 (드럼 및 타악기) 외에도 현악기, 관악기 등 선율악기의 자동반주가 가미되어 누구나 쉽게 다양한 장르의 음악을 전문 연주자처럼 멋지게 연주할 수 있습니다.

㉔ 리듬 스타일을 선택합니다.

연주하고자하는 리듬을 선택하십시오. (Page 20 참조)

㉕ 빠르기를 설정합니다.

연주하고자하는 리듬의 빠르기를 설정하십시오. (Page 21 참조)

㉖ 자동반주 기능을 설정하십시오.

자동반주 버튼을 누르십시오. 버튼에 불이 들어옵니다.

☞ 다시 버튼을 누르면 버튼에 불이 꺼지고 자동반주 기능은 해제됩니다.

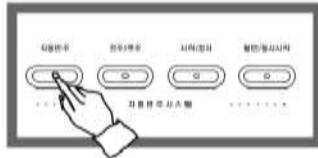

㉗ 자동반주를 시작하십시오.

시작/정지 버튼을 누르거나 그 외의 방법으로 리듬을 시작하십시오. (Page 22 참조)

㉘ 자동반주를 정지하십시오.

시작/정지 버튼 또는 전주/후주 버튼을 이용하여 자동반주를 마칠 수 있습니다. (Page 22 참조)

자동반주

자동반주 코드 입력 건반

자동반주 모드에서는 자동반주 영역 분리점 아래의 저음부 건반들은 자동반주의 코드 입력 건반으로 사용됩니다. 자동반주 영역 분리점은 자동반주 버튼과 건반을 이용하여 변경이 가능합니다.

자동반주 영역 변경

자동반주 버튼을 누른 상태에서 변경하고자 하는 자동반주 영역 분리점의 건반을 누르십시오.

▼ 자동반주 영역 분리점 (기본값 F#3, 34)

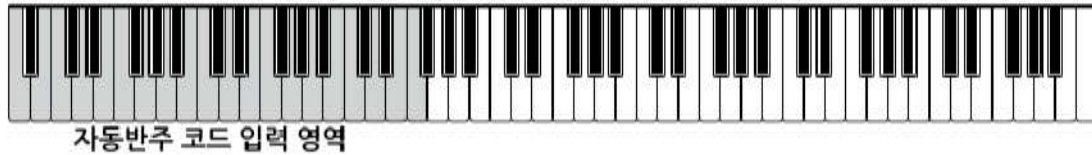

자동반주 코드 입력 방법

본 피아노는 별도의 설정없이 초보자들도 쉽게 사용할 수 있는 싱글 핑거 모드와 전문 연주자들이 즐겨 사용하는 핑거드 모드의 코드를 모두 인식합니다.

싱글핑거

반주부 건반에서 1~3개의 손가락을 이용하여 코드를 입력할 수 있는 모드입니다.

코드(CHORD)	사용예	
메이저 (MAJOR) 한 음만 누르면 그 음을 근음으로 하는 메이저 코드로 연주됩니다.	C 코드	
마이너 (MINOR) 근음과 근음에서 왼쪽으로 제일 가까운 흑건반을 누르면 근음의 마이너 코드로 연주됩니다.	Cm 코드	
7th (SEVENTH) 근음과 근음에서 왼쪽으로 제일 가까운 백건반을 누르면 근음의 메이저 7th 코 드로 연주됩니다.	C7 코드	
마이너 7th (MINOR SEVENTH) 근음과 근음에서 왼쪽으로 제일 가까운 백건반과 흑건반을 모두 누르면 근음의 마이너 7th 코드로 연주됩니다.	Cm7 코드	

핑거드

반주부 건반에서 3~4개의 손가락을 이용하여 코드 구성음을 모두 눌러야 코드를 인식하는 모드입니다.

Example for "c" chords

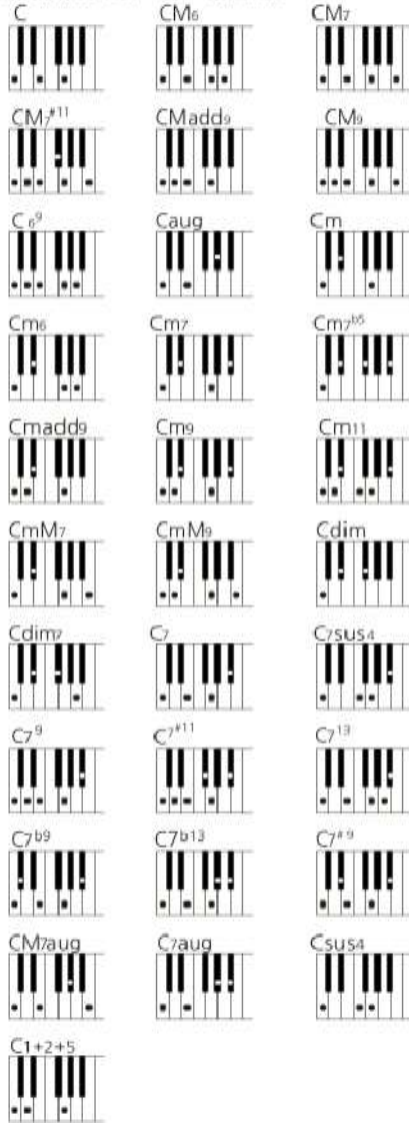

- Major [M]
- Sixth [6]
- Major seventh [M7]
- Major seventh sharp eleventh [M7#11]
- Added ninth [add9]
- Major ninth [M9]
- Six ninth[6 (9)]
- Augmented [aug]
- Minor [m]
- Minor sixth [m6]
- Minor seventh [m7]
- Minor ninth flatted fifth [m7b5]
- Minor added ninth [m add9]
- Minor ninth [m9]
- Minor eleventh [m11]
- Minor major seventh [mM7]
- Minor major ninth [mM9]
- Diminished [dim]
- Diminished seventh [dim7]
- Seventh [7]
- Seventh suspended fourth [7sus4]
- Seventh ninth [7 9]
- Seventh sharp eleventh [7#11]
- Seventh added thirteenth [7 13]
- Seventh flatted ninth [7b9]
- Seventh flatted thirteenth [7b13]
- Seventh sharp ninth [7#9]
- Augumented major seventh [M7aug]
- Augumented seventh [7aug]
- Suspended fourth [sus4]
- [1+2+5]

→ 위 그림은 'C음'을 기준으로 한 코드 연주 방법입니다. 'C음'을 비롯한 다른 음을 기준으로 하는 코드 연주 시에도 동일한 방법을 적용하여 연주할 수 있습니다.
 → 구성음을 자리바꿈하여 연주할 경우에도 동일한 효과가 있습니다. (단, 다음의 코드 종류는 제외 : 6, m6, sus4, aug, dim7, 6(9), m7(11), 1+2+5)

Edu 다이아톤

본 피아노에는 음악 교육을 위하여 특별히 제작된 교육용 음악 데이터(초등학교 음악, 바이엘, 체르니100/30/40, 소나티네)가 내장되어 있으며, 교육 음악은 과정별로 구분하여 6개의 그룹(Ed 1/2/3/4/5/6)에 나뉘어 수록되어 있습니다.

Edu1 (초등학교 음악)

본 제품은 전문 피아노 반주자가 연주한 초등학교 음악 필수악곡 275곡이 내장되어 있습니다. 수록된 모든 곡은 반주와 멜로디가 분리되어 있어 반주와 멜로디를 따로 감상할 수 있습니다.

㉔ Edu 다이아톤 버튼을 누릅니다.

이 때 LED 표시창에는 Ed1 이 표시됩니다. 약 3초 뒤 LED 표시창에는 Ed1 표시가 없어지고 처음에 수록된 곡의 페이지가 표시됩니다.



㉕ 선택하고자 하는 곡이 들어 있는 학년을 선택합니다.

Edu1 표시가 없어진 뒤(약 3초 뒤) 음색 버튼 아래에 인쇄되어 있는 학년을 참조하여 해당 버튼을 누릅니다. 이 때 LED 표시창에는 선택된 학년의 첫 노래 페이지가 표시됩니다.

→ 5학년과 6학년의 경우는 학년 선택 후 해당 학년 버튼을 반복해서 눌러 출판사 선택을 하여야 합니다. (초등학교 음악 수록곡 리스트 Page 27 참조)



㉖ 원하는 곡이 있는 초등학교 음악 교과서의 페이지를 선택하십시오. 데이터증가 또는 감소 버튼을 누르면 페이지를 변경하여 선택할 수 있습니다.

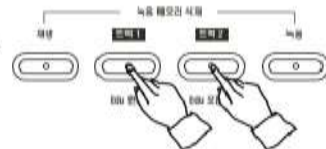

㉗ 재생 버튼을 누르면 연주가 시작됩니다.

㉘ 연주 파트 선택

Edu 다이아톤의 모든 연주는 반주 파트와 멜로디 파트의 연주를 선택하여 들을 수 있으며, 이 기능을 적절히 활용하면 효과적인 피아노 학습을 할 수 있습니다.

재생을 원하지 않는 파트의 버튼을 누르십시오. 버튼의 불이 꺼지고 해당 파트의 재생이 멈춥니다. 다시 버튼을 누르면 버튼에 불이 들어오고 해당 파트의 재생이 시작됩니다.

→ 연주 음악의 음량 조절 - 초기 음량 80 (조절범위: 20 ~ 100)

Edu 다이아톤 버튼을 누른 상태에서 데이터 증가 또는 감소 버튼을 누르면 연주 음악의 음량을 조절할 수 있습니다.

→ 연주 음악의 빠르기 조절

모든 연주 음악은 각각 기본 빠르기를 가지고 있습니다. 연주곡은 기본 빠르기로 시작합니다.

연주 시작 후 빠르기 증가 또는 감소 버튼으로 빠르기를 변경할 수 있습니다.

- 1) 재생의 처음은 항상 기본 빠르기로 연주됩니다.
- 2) 빠르기 증가, 감소 버튼을 동시에 누르면 기본 빠르기로 돌아갑니다.

㉙ 연주를 정지합니다.

재생 버튼을 누르십시오. 음악 재생이 정지됩니다.

초등학교 음악 수록곡 리스트

과정	곡명	표시창	과정	곡명	표시창	과정	곡명	표시창	과정	곡명	표시창																
1학년 1학기 (1-1)	(A) 학교 안녕 달잡기 어깨동무 달팽이	A26 A31 A56 A76	3학년 (3-0)	리코더 세상(봄) 리코더 세상(여름) 리코더 세상(가을) 리코더 세상(겨울) 꽃잎과 나비 뚜껑바 집이 머물까 리듬악기 노래 시계 역식물자 남생이 놀아라 방울새 매미 고기잡이 옥수수 하모니카 잠자리 수건 들러라 꽃 피는 봄 날 반딧불 추수절 가을 바람 활활이 어린이 행진곡 자장가 누구를 달을까 아리랑	12A 12b 14A 14b 016 018 022 024 030 031 034 036 038 040 044 046 047 048 049 050 052 058 060 066 068	5학년 초대 교육 (5-b)	진달래 꽃 새싹들이다 별새기 산이 좋아서 카래질 소리 모두 모두 자란다 파란 마음 하얀 마음 신선님 마음 돈들리리 우리의 소원 반딧불이 기차를 타고 모래성 앞으로 태평기 오솔길 에델바이스 내일노래 나우일 배 패치나 칭칭 내네 기왕일 염서 눈	008 010 012 016 018 020 022 024 026 028 030 032 036 038 040 042 044 046 054 056 060 064	6학년 미래 앤 컬쳐 (6-b)	동담기타령 금강산 고향말 체제 클레이 피루요 오! 데시요 잠보 브와나 나우일 배 까리까리 카시오페이아 금드래꿈 가을 들판 패치나 칭칭 내네 비행기 잠자리 내영나뭇 종소리	022 024 026 030 031 032 033 034 036 042 044 050 052 054 055 058 060																
	(E) 이웃 장다운 이웃 월 월 장서방 가게놀이 (F) 가을 피란 가을 하늘 잠자리 꿈공 추석날 단두 단두 밭다 (G) 우리나라 아름다운 나라 애국가 남생이 놀아라 (H) 겨울 쭉쭉 쭉쭉쭉 겨울 물오리	E26 E34 E71 F24 F41 F70 F88 g32 g40 g86 h20 h54		5학년 태성 (5-C)	하루의 시작 떡노래 난 산이 좋아 마다 파파타 내가 제일 좋아하는 말 가문도 뱃노래 로래이송 잠새 노래 기왕일 열 자구 마음 패치나 칭칭 내네 나무의 노래 기대를 찾아서 닐리리아 소근 당면 청소 창수 소근 창수 우리 장단 배워 보자 산도깨비 대장간 소리		010 012 014 015 016 018 023 024 026 029 032 035 036 052 060 062 064 067 070 073	6학년 천재 교육 (6-C)		새나라 새주인 봄 오는 소리 산아저 타령 봄 푸르다 고사리 꺾자 그림 그리고 싶은 날 과수원 길 고향 추곡 바다 풍구 타령 푸른 사 푸른 들 우강산 금강산 동쪽타령 친구야 들국화 해남 팽타령 추곡 자장가 저 하늘 구름까지 연 날리기 동대지기 겨울 나무	008 010 014 016 018 020 022 024 026 028 034 036 038 040 044 046 048 050 052 056 060 062																
	1학년 2학기 (1-2)	(A) 나 눈물 나는 나는 자라서 공놀이 (B) 봄 봄비 나무는 봄비를 들로 산으로 어디만큼 강가 (C) 가족 우리 형제 꽃놀이 지구촌 한가득 (D) 여름 매물이 소리 수박따기 노래 어름은 줄거워			A24 A68 A80 b32 b50 b76 b89 C32 C64 C66 d38 d65 d90		4학년 (4-0)			종일새의 하루 나물 노래 동네 한 바퀴 도라지 타령 방울꽃 오리 시리스푼다 아비들 다리 위에서 추곡 놀이 어마는 은혜 개고리 개공청 퍼프와 제키 작은 세상 친구들 잠자리 피리서 신바람 강바람 친한 삼거리 아슬 성진 아기 강강술래 산마루에서 가을 길 가막 할구 새노래 이 물이 새라면 군밤타령 별 보며 달 보며	006 008 010 012 014 016 017 018 019 020 022 026 032 034 038 040 042 044 046 048 052 054 056 058 064 066	6학년 금성 (6-A)	우주 자전거 봄 바람 작은 별 산새가 아침을 파랑새의 몸 과수원 길 백구기 동담에 타령 추곡 바다 비누와 장보 아이 울레 아엘라비 카로나쉬 이르 카로부쉬가 달레 달레 달레 키아 카하 카야 토아에 애농데농 강강 강세기 금드래꿈 물고기 가을맞이 패치나 칭칭 내네 종소리 아름다운 나의 빛	010 012 013 016 018 022 024 028 030 034 036 37A 37b 38A 38b 39A 39b 044 046 050 052 056 058 066 070	6학년 태성 (6-E)	꽃처럼 하얗게 동담기타령 봄바람 등을 타고 미소 과수원 길 하나가 되자 싸롱 나우일 배 엄마야 누나야 청어 연자 푸른 바다 돌고래 추곡 바다 음반 위의 천사 체제클레 사자의 힘 장보 금드래꿈 영리한 영월희 림도끼 혼도끼	008 010 014 016 024 026 028 032 033 036 038 040 044 047 048 049 054 062 064										
		2학년 1학기 (2-1)			(A) 나 눈물 나는 나는 자라서 공놀이 (B) 봄 봄비 나무는 봄비를 들로 산으로 어디만큼 강가 (C) 가족 우리 형제 꽃놀이 지구촌 한가득 (D) 여름 매물이 소리 수박따기 노래 어름은 줄거워					A24 A68 A80 b32 b50 b76 b89 C32 C64 C66 d38 d65 d90	5학년 금성 (5-A)		기차를 타고 섬마을 모두 모두 자란다 고사리 꺾기 송 속을 걸어요 아침해 참새 봄내음 꽃내음 스와나 강 라 쿠카리차 체키 모레니 당나귀 타고 떡노래 닐리리아 노을소 날아라 슈퍼보드 달려라 하니 다시 한번 올레 올레 올레 겨문도 뱃노래 서우정소리 연날리기	010 012 016 018 022 024 026 030 034 036 37A 37b 044 046 050 056 057 060 061 062 070 072		6학년 미래 앤 컬쳐 (6-b)	봄 오는 소리 음악이랑 놀이랑 현도비 세상 성마을 진도 아리랑 산마루에서	006 008 012 014 016 018	6학년 태성 (6-E)	동글동글 친구야 내네가 좋아 남생이 놀아라 고사리 꺾자 청어 연자 행복을 주는 해님 사마귀 키 꽃이 일러피아 아름다운 것들 동담기타령 금드래꿈 민요 연습곡 내영나뭇 꿈이 크는 헤기방 반달 우주 자전거	009 010 14A 14b 14c 019 022 023 027 031 032 033 036 054 058 059						
					2학년 2학기 (2-2)					(E) 이웃 우리 동네 우리 마음 목도소리 (F) 가을 새송이 가을바람 도토리 (G) 우리나라 파주 다리배기 황해도 다리배기 비행기 자구 마음 세계의 인사 (H) 겨울 올대장 덩대장 멋진 눈사람			E22 E36 E52 F22 F28 F60 g38 g39 g44 g58 g66 h28 h38	6학년 태성 (6-E)			우주 자전거 봄 바람 작은 별 산새가 아침을 파랑새의 몸 과수원 길 백구기 동담에 타령 추곡 바다 비누와 장보 아이 울레 아엘라비 카로나쉬 이르 카로부쉬가 달레 달레 달레 키아 카하 카야 토아에 애농데농 강강 강세기 금드래꿈 물고기 가을맞이 패치나 칭칭 내네 종소리 아름다운 나의 빛	010 012 013 016 018 022 024 028 030 034 036 37A 37b 38A 38b 39A 39b 044 046 050 052 056 058 066 070		6학년 태성 (6-E)	동글동글 친구야 내네가 좋아 남생이 놀아라 고사리 꺾자 청어 연자 행복을 주는 해님 사마귀 키 꽃이 일러피아 아름다운 것들 동담기타령 금드래꿈 민요 연습곡 내영나뭇 꿈이 크는 헤기방 반달 우주 자전거	009 010 14A 14b 14c 019 022 023 027 031 032 033 036 054 058 059					
										3학년 (3-0)			어깨동무 구슬비 소풍				006 008 010										

Edu 다이아톤

Edu2/3/4/5/6 (바이엘/체르니100/30/40/소나티네)

Edu 다이아톤에는 피아노 교재인 바이엘/체르니100/체르니30/체르니40/소나티네를 수록하고 있습니다.

㉠ Edu 다이아톤 버튼을 누릅니다.

LED 표시창에는 Ed1 이 표시됩니다. 이때 **데이터 증가** 또는 **감소** 버튼을 눌러서 Ed2, Ed3, Ed4, Ed5, Ed6 중 하나를 선택하십시오.



☞ Ed1(초등학교 음악), Ed2(바이엘), Ed3(체르니100), Ed4(체르니30), Ed5(체르니40), Ed6(소나티네)

㉡ 재생할 음악을 선택하십시오.

Ed2~Ed6을 선택하면 약 3초 뒤 LED 표시창에는 선택한 음악 과정의 첫 곡의 번호가 표시되며, 이 때 **데이터 증가** 또는 **감소** 버튼을 사용하여 재생할 곡 번호를 선택하십시오.

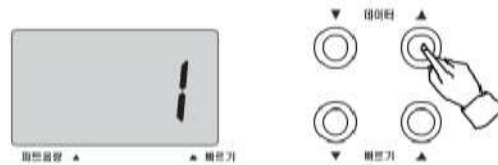

㉢ 선택한 음악을 재생합니다.

재생 버튼을 누르면 선택한 곡이 재생됩니다.

☞ 연주 음악의 음량 조절 - 초기 음량 80 (조절범위: 20 ~ 100)

Edu 다이아톤 버튼을 누른 상태에서 **데이터 증가** 또는 **감소** 버튼을 누르면 연주 음악의 음량을 조절할 수 있습니다.

☞ 연주 음악의 빠르기 조절

모든 연주 음악은 각각 기본 빠르기를 가지고 있습니다. 연주곡은 기본 빠르기로 시작합니다.

연주 시작 후 **빠르기 증가** 또는 **감소** 버튼으로 빠르기를 변경할 수 있습니다.

1) 재생의 처음은 항상 기본 빠르기로 연주됩니다.

2) **빠르기 증가, 감소** 버튼을 동시에 누르면 기본 빠르기로 돌아갑니다.

㉣ 연주를 정지합니다.

재생 버튼을 누르십시오. 음악 재생이 정지됩니다.

㉤ Edu 다이아톤 나오기

Edu 다이아톤 버튼을 누르면 버튼에 불이 꺼지고 LED 표시창에는 현재 빠르기를 보여주고, 피아노는 일반 연주 모드로 돌아갑니다.

☞ 피아노의 모든 설정은 Edu 다이아톤 이전의 상태로 돌아갑니다.

소나티네 리스트

표시창	곡명	작곡가
11	Sonatine op.20 no.1	F. Kuhlau
12	Sonatine op.20 no.1	
13	Sonatine op.20 no.1	
21	Sonatine op.20 no.2	
22	Sonatine op.20 no.2	
23	Sonatine op.20 no.2	
31	Sonatine op.20 no.3	
32	Sonatine op.20 no.3	
33	Sonatine op.20 no.3	
41	Sonatine op.55 no.1	
42	Sonatine op.55 no.1	
51	Sonatine op.55 no.2	
52	Sonatine op.55 no.2	
53	Sonatine op.55 no.2	
61	Sonatine op.55 no.3	M. Clementi
62	Sonatine op.55 no.3	
71	Sonatine op.36 no.1	
72	Sonatine op.36 no.1	
73	Sonatine op.36 no.1	
81	Sonatine op.36 no.2	
82	Sonatine op.36 no.2	
83	Sonatine op.36 no.2	
91	Sonatine op.36 no.3	
92	Sonatine op.36 no.3	
93	Sonatine op.36 no.3	
101	Sonatine op.36 no.4	
102	Sonatine op.36 no.4	
103	Sonatine op.36 no.4	
111	Sonatine op.36 no.5	
112	Sonatine op.36 no.5	
113	Sonatine op.36 no.5	
121	Sonatine op.36 no.5	
122	Sonatine op.36 no.5	
131	Sonatine Hob.16-35	J. Haydn
132	Sonatine Hob.16-35	
133	Sonatine Hob.16-35	
141	Sonatine K. 545	W. A. Mozart
142	Sonatine K. 545	
143	Sonatine K. 545	
151	Sonatine op.49 no.2	L.V. Beethoven
152	Sonatine op.49 no.2	
161	Sonatine op.49 no.1	
162	Sonatine op.49 no.1	
171	Sonatine op.20 no.1	J. L. Dussek
172	Sonatine op.20 no.1	

녹음

본 제품은 직접 연주한 곡을 녹음할 수 있습니다.

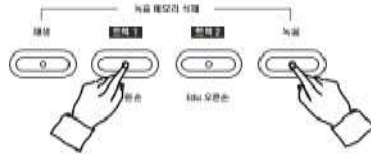

㉔ 트랙1 녹음 준비하기

음색 설정 등 녹음할 연주 설정을 끝낸 뒤, **녹음 버튼**과 **트랙1 버튼**을 동시에 누르십시오. 녹음 버튼은 불이 켜지고 트랙1 버튼은 깜박이기 시작합니다.

※ 트랙1에는 자동반주를 함께 녹음할 수 있습니다.

㉕ 트랙1 녹음 시작하기

연주를 시작하면 녹음 버튼과 트랙1 버튼이 함께 깜박거리며 녹음이 시작됩니다.

※ 새롭게 녹음을 시작하면 이전에 녹음된 내용은 별도의 조작없이 삭제됩니다.

㉖ 트랙1 녹음 마치기

녹음을 마치려면 **트랙1 버튼** 혹은 **녹음 버튼**을 누르십시오.

※ 녹음된 내용이 메모리에 있을 때에는 해당 트랙의 불이 켜져 있습니다.

※ 녹음된 내용을 듣고자할 경우에는 **재생 버튼**을 누르십시오. 재생이 시작되고 재생 버튼이 깜박이기 시작합니다.

㉗ 트랙2 녹음 시작하기

녹음 버튼과 **트랙2 버튼**을 동시에 누르십시오. 녹음 버튼은 불이 켜지고 트랙2 버튼은 깜박이기 시작합니다.

※ 트랙2에는 자동반주가 녹음되지 않습니다.

※ 트랙1의 녹음된 내용을 들으면서 트랙2에 녹음을 하고자 할 경우에는 **트랙1 버튼**을 눌러 트랙1을 ON하십시오.

※ 트랙1의 재생을 원하지 않으면 **트랙1 버튼**을 눌러 트랙1을 OFF하십시오.

※ 각 트랙에 녹음된 내용은 독립적인 재생이 가능합니다.

㉘ 트랙2 녹음 마치기

녹음을 마치려면 **트랙2 버튼** 혹은 **녹음 버튼**을 누르십시오.

㉙ 녹음된 연주의 재생

재생 버튼을 누르십시오. 재생 버튼이 깜박이며 재생이 시작됩니다.

※ 녹음된 내용이 메모리에 있을 때에는 해당 트랙의 불이 켜져 있습니다.

※ 녹음된 내용을 듣고자할 경우에는 **재생 버튼**을 누르십시오. 재생이 시작되고 재생 버튼이 깜박이기 시작합니다.

※ 각 트랙에 녹음된 내용은 독립적인 재생이 가능합니다.

※ 재생을 원하지 않는 트랙의 버튼을 누르십시오. 버튼의 불이 꺼지고 해당 트랙은 재생되지 않습니다.

㉚ 녹음 재생마치기

재생 버튼을 누르십시오. 재생 버튼의 깜박임이 멈추고 재생이 정지됩니다.

녹음 메모리 지우기

녹음 버튼과 **재생 버튼**을 동시에 누르십시오. 각 트랙에 녹음되어진 내용이 모두 지워집니다

※ 새로운 연주를 녹음하면 그 트랙에 녹음된 곡은 지워집니다.

※ 녹음된 내용은 전원이 꺼져도 지워지지 않습니다.

GM음색 및 타악기 리스트

번호	악기이름	번호	악기이름	번호	악기이름
001	그랜드 피아노 1	051	신디 스트링스 1	101	효과음 5
002	그랜드 피아노 2	052	신디 스트링스 2	102	효과음 6
003	그랜드 피아노 3	053	과이어	103	효과음 7
004	홍키통크 피아노	054	보이스	104	효과음 8
005	전자 피아노 1	055	신디 보이스	105	시타
006	전자 피아노 2	056	오케스트라하트	106	벤조
007	합시코드	057	트럼펫	107	샤미센
008	클라비넷	058	트럼본	108	고토
009	첼레스타	059	튜바	109	카림바
010	글로켄슈필	060	뮤트 트럼펫	110	백파이프
011	뮤직박스	061	프렌치 호른	111	파들
012	비브라폰	062	브라스	112	샤나이
013	마림바	063	신디 브라스 1	113	팅클벨
014	실로폰	064	신디 브라스 2	114	아고고
015	튜블러 종	065	소프라노 색소폰	115	스틸 드럼
016	덜시머	066	알토 색소폰	116	우드 블럭
017	전자 오르간	067	테너 색소폰	117	타이코 드럼
018	재즈 오르간	068	바리톤 색소폰	118	멜로디 탐
019	록 오르간	069	오보에	119	신디 드럼
020	파이프 오르간	070	잉글리쉬 호른	120	리버스 심벌
021	리드 오르간	071	바순	121	기타 프렛 노이즈
022	아코디언	072	클라비넷	122	브레스 노이즈
023	하모니카	073	파올로	123	파도
024	탱고 아코디언	074	플루트	124	새
025	나일론 기타	075	리코더	125	전화벨
026	스틸 기타	076	팬 플루트	126	헬리콥터
027	재즈 기타	077	병부는 소리	127	박수
028	전기 기타	078	샤쿠하치	128	총
029	뮤트 기타	079	휘파람		
030	오버드라이브 기타	080	오카리나		
031	디스토션 기타	081	리드 1		
032	기타 하모닉스	082	리드 2		
033	어쿠스틱 베이스	083	리드 3		
034	전자 베이스 (핑거드)	084	리드 4		
035	전자 베이스 (픽)	085	리드 5		
036	플렛리스 베이스	086	리드 6		
037	슬랩 베이스 1	087	리드 7		
038	슬랩 베이스 2	088	리드 8		
039	신디 베이스 1	089	패드 1		
040	신디 베이스 2	090	패드 2		
041	바이올린	091	패드 3		
042	비올라	092	패드 4		
043	첼로	093	패드 5		
044	콘트라베이스	094	패드 6		
045	트레몰로 스트링스	095	패드 7		
046	피치카토 스트링스	096	패드 8		
047	하프	097	효과음 1		
048	탐파니	098	효과음 2		
049	스트링 1	099	효과음 3		
050	스트링 2	100	효과음 4		

GM음색 및 타악기 리스트

PC# Display	Prog 1 Standard Drum (7 - 1)	Prog 9 Room Drum	Prog 17 Power Drum	Prog 25 Elec. Drum (7 - 2)	Prog 26 TR-808 (7 - 3)
15 - C2	Seq Click H				
16 - C#2	Brush Tap				
17 - D2	Brush Swirl				
18 - D#2	Brush Slap				
19 - E2	Brush Tap Swirl				
20 - F2	Snare Roll				
21 - F#2	Castanet				
22 - G2	Snare Soft				
23 - G#2	Sticks				
24 - A2	Kick Soft				
25 - A#2	Open Rim Shot				
26 - B2	Kick drum2	Jazz BD2			
27 - C3	Kick drum 1	Jazz BD1	Power Kick	Elec BD	808 Bass Drum
28 - C#3	Side Stick				808 Rim shot
29 - D3	Snare Drum1		Gated Snare	Elec SD	808 Snare Drum
30 - D#3	Hand Clap				
31 - E3	Snare Drum 2				
32 - F3	Low Floor Tom	Room Low Tom2	Room Low Tom2	Elec Low Tom2	808 Low Tom2
33 - F#3	Closed Hi-Hat [EXC1]				808 CHH[EXC1]
34 - G3	High Floor Tom	Room Low Tom1	Room Low Tom1	Elec Low Tom1	808 Low Tom2
35 - G#3	Pedal Hi-Hat [EXC1]				808 CHH[EXC1]
36 - A3	Low Tom	Room Mid Tom2	Room Mid Tom2	Elec Mid Tom2	808 Mid Tom2
37 - A#3	Open Hi-Hat [EXC1]				808 OHH[EXC1]
38 - B3	Low-Mid Tom	Room Mid Tom1	Room Mid Tom1	Elec Mid Tom1	808 Mid Tom1
39 - C4	Hi Mid Tom	Room Hi Tom2	Room Hi Tom2	Elec Hi Tom2	808 Hi Tom2
40 - C#4	Crash Cymbal 1				808 Cymbal
41 - D4	High Tom	Room Hi Tom1	Room Hi Tom1	Elec Hi Tom1	808 Hi Tom1
42 - D#4	Ride Cymbal 1				
43 - E4	Chinese Cymbal			Reverse Cymbal	
44 - F4	Ride Bell				
45 - F#4	Tambourine				
46 - G4	Splash Cymbal				
47 - G#4	Cowbell				808 Cowbell
48 - A4	Crash Cymbal2				
49 - A#4	Vibraslap				
50 - B4	Ride Cymbal2				
51 - C5	Hi Bongo				
52 - C#5	Low Bongo				
53 - D5	Mute Hi Conga				808 High Conga
54 - D#5	Open Hi Conga				808 Mid Conga
55 - E5	Low Conga				808 Low Conga
56 - F5	High Timbale				
57 - F#5	Low Timbale				
58 - G5	High Timbale				
59 - G#5	Low Agogo				
60 - A5	Cabasa				
61 - A#5	Maracas				
62 - B5	Short Whistle[EXC2]				808 Maracas
63 - C6	Long Whistle[EXC2]				
64 - C#6	Short Guiro[EXC3]				
65 - D6	Long Guiro[EXC3]				
66 - D#6	Claves				808 Claves
67 - E6	Hi Wood Block				
68 - F6	Low Wood Block				
69 - F#6	Mute Cuica[EXC4]				
70 - G6	Open Cuica[EXC4]				
71 - G#6	Mute Triangle[EXC5]				
72 - A6	Open Triangle[EXC5]				
73 - A#6	Shaker				
74 - B6	Jingle Bell				
75 - C7	Belltrees				
76 - C#7					

GM음색 및 타악기 리스트

PC # (Display)	Prog 33 Jazz Drum	Prog 41 Brush Drum	Prog 49 Orchestra (7 - 4)	Prog 57 SFX (7 - 5)	REMARKS
15 - C2					
16 - C#2					
17 - D2					
18 - D#2					
19 - E2					
20 - F2					
21 - F#2					
22 - G2					
23 - G#2					
24 - A2					
25 - A#2					
26 - B2	Jazz BD2	Jazz BD2	Concert BD 2		
27 - C3	Jazz BD1	Jazz BD1	Concert BD1		
28 - C#3					
29 - D3		Brush Tap	Concert SD		
30 - D#3		Brush Slap	Castanets	High Q	
31 - E3		Brush Swirl	Concert SD	Slap	
32 - F3			Timpani F	Scratch Push	
33 - F#3				Scratch Pull	
34 - G3			Timpani G	Sticks	
35 - G#3				Square Click	
36 - A3			Timpani A	Metronome Click	
37 - A#3				Metronome Bell	
38 - B3			Timpani B	Guitar Slide	
39 - C4			Timpani c	Gt Cut Noise(dw)	
40 - C#4				Gt Cut Noise (up)	
41 - D4			Timpani d	Double Bass Slap	
42 - D#4				Key Click	
43 - E4				Laughing	
44 - F4				Screaming	
45 - F#4				Punch	
46 - G4				Heart Beat	
47 - G#4				Footsteps 1	
48 - A4			Concert Cymbal2	Footsteps2	
49 - A#4				Applause	
50 - B4			Concert Cymbal1	Door Creaking	
51 - C5				Door Closing	
52 - C#5				Scratch	
53 - D5				Wind Chime	
54 - D#5				Car Engine Start	
55 - E5				Car Breaking	
56 - F5				Car Pass	
57 - F#5				Car Crash	
58 - G5				Police Siren	
59 - G#5				Train	
60 - A5				Jet Take-off	
61 - A#5				Helicopter	
62 - B5				Starship	
63 - C6				Gun Shot	
64 - C#6				Machine gun	
65 - D6				Laser gun	
66 - D#6				Explosion	
67 - E6				Dog	
68 - F6				Horse Gallop	
69 - F#6				Birds	
70 - G6				Rain	
71 - G#6				Thunder	
72 - A6				Wind	
73 - A#6				Sea Shore	
74 - B6				Stream	
75 - C7				Bubble	
76 - C#7					

미디 시행표

미디 시행표

Function		Recognized	Transmitted	Remark
Basic Channel	Default	ALL	1-3	
Mode	Default	OMNI OFF, POLY	OMNI OFF, POLY	
Note ON/OFF	9nH kk w	O	O	#kk:note ON (0-127) #w:velocity (1-127)
Pitch Bender	EnH bi bh	O	O	Maximum swing +/- 1 tone
Control Change	00 BnH 00H cc	O	X	Bank Select
	01 BnH 01H cc	O	X	Modulation Wheel
	05 BnH 05H cc	O	X	Portamento Time
	06 BnH 06H cc	O	X	Data Entry
	07 BnH 07H cc	O	X	Volume
	10 BnH 0AH cc	O	X	Pan Out
	11 BnH 0BH cc	O	X	Expression
	64 BnH 40H cc	O	O	Sustain (Damper) Pedal
	65 BnH 41H cc	O	X	Portamento ON/OFF
	66 BnH 42H cc	O	O	Sostenuto Pedal
	67 BnH 43H cc	O	O	Soft Pedal
	80 BnH 80H w	O	X	Prog.(w=00H-70H)
	81 BnH 51H w	O	X	Chorus Prog.
	91 BnH 5BH w	O	O	Reverb Send Level
	93 BnH 5DH w	O	O	Chorus Send Level
120 BnH 78H 00H	O	X	All Sound Off	
121 BnH 79H 00H	O	X	Reset All Controller	
123 BnH 7BH 00H	O	X	All Notes Off	
126 BnH 7EH 00H	O	X	Mono On	
127 BnH 7FH 00H	O	X	Poly On	
Program Change	CnH PP	O	O	Sounds/Drum Set List
System Exclusive	General MIDI Reset	X	X	

O : Yes, X : No

A/S를 받으시기 전에...

문 제 점	고 장 원 인	대 책 방 법
전원이 들어오지 않는다.	1) 전원 코드가 정확히 꽂히지 않았다. 2) 전원 스위치를 켜지 않았다. (스위치가 ON되면 기능 표시화면에 조정된 초기 내용이 나타난다.)	1) 전원 코드를 정확히 꽂는다. 2) 전원 스위치를 켜다. 3) 서비스 센터로 문의한다.
건반을 눌러도 스피커에서 소리가 전혀 나지 않는다.	1) 전체 음량 조절기가 최소로 되어있다. 2) 헤드폰이 연결되어 있다. 3) 전원 코드의 전원 연결 단자가 본 제품에 정확히 연결되지 않았다. 4) 고음부 음량, 저음부 음량이 최소로 조절되어 있다.	1) 전체 음량 조절기로 음량을 조절한다. 2) 헤드폰을 분리한다. 3) 전원 코드의 전원 연결 단자를 본 제품에 정확히 연결한다. 4) 고음부, 저음부 음량을 조절한다.
주음색과 부음색간의 음량 차이가 심하다.	1) 밸런스 설정이 잘못되어 있다.	1) 밸런스 설정을 알맞게 조절한다.
사용 중 이상한 음이 들린다.	1) 냉장고, 세탁기 및 이와 유사한 전자제품 옆에서 사용 중이다.	1) 전자제품 특히, 모터가 들어있는 제품으로부터 가급적 멀리 떨어져서 사용한다.
외부음향기와 연결하여 사용 중일 때 소리가 나지 않는다.	1) 전체 음량 조절기가 최소로 되어 있다. 2) 절단된 연결선이 연결되어 있다.	1) 전체 음량 조절기로 음량을 조절한다. 2) 연결선을 교환한다.

제품 보증서

제품 보증서

제 품 명	디지털 피아노		
모 델 명			
제 조 번 호			
보 증 기 간	구입일로부터 1년		
기능부품보유기간	5년		
고 객 성 명		연 락 처	
주 소			
구 입 일 자	년	월	일
구 입 처			

- 본 제품은 철저한 품질 관리와 엄격한 검사 과정을 거쳐서 만들어진 제품입니다. 만일 품질보증기간 이내에 정상적으로 사용한 상태에서 발생한 성능, 기능상의 고장인 경우에는 이 보증서 기재 내용에 따라 무상으로 수리하여 드립니다.
- 구입시에는 이 보증서의 내용을 반드시 작성하여 보증 혜택을 받으시길 바랍니다.
- 수리를 의뢰할 때는 이 보증서를 꼭 제시하십시오.
- 이 보증서는 국내에서만 사용 가능하며 재 발행되지 않으니 보관에 유의하십시오.

1. 서비스 접수 및 상담 요령

사용 중 고장 발생 시에는 다이나톤 서비스센터 080-463-3333 (수신자부담)으로 접수하여 주십시오. 접수할 때에는 제품명, 성명, 연락처, 주소와 함께 증상 및 불편한 사항을 알려주십시오. 고장이 아닌 경우 서비스를 요청하면 비용이 부과되므로 반드시 사용설명서를 읽어주시기 바랍니다.

2. 무상 서비스

1) 품질보증기간(구입일로부터 1년) 이내에 정상적으로 사용한 상태에서 자연 발생한 품질, 성능, 기능상의 고장인 경우

- 보증서 내용이 기록되어 있지 않을 경우에는 제품 제조일로부터 6개월이 경과한 날부터 보증기간을 가산합니다.
- 본 제품은 가정용으로 설계된 제품으로 다음의 경우는 보증기간이 정상적인 경우의 절반(1/2)으로 단축 적용됩니다.
 - 가정용 외의 경우에는 아래와 같습니다.
 - * 영업용도나 영업장에서 사용할 경우 (단, 영업용 제품은 제외)
 - 예) 피아노 학원 또는 교습소, 학교 등에서 피아노 교육용으로 사용시
 - * 차량, 선박 등에 탑재하는 등 정상적인 사용 환경이 아닌 곳에서 사용할 경우
 - * 제품사용 빈도가 극히 많거나 불특정 다수가 다룰 수 있는 장소에서 사용할 경우

3. 유상 서비스

다음과 같은 경우에는 책정된 수리비, 부품비와 출장비를 받습니다.

1) 보증기간이 경과한 경우

2) 품질보증기간 이내라도 다음의 경우

- 소비자의 사용상 부주의 (이물투입, 이동, 낙하, 충격, 파손, 무리한 작동 등)로 고장이 난 경우
- 사용상 정상 마모되는 소모품을 교환하는 경우 (소모성 부품, 의자, 헤드폰, SD카드, 아답터 등)
- 사용자 육내 전원 공급장치 이상(차단기, 콘센트, 멀티탭 등), 전원 오인가, 전원 코드 미삽입 등으로 인한 서비스 요청
- 고객 요청에 의한 사용 설명과 제품 고장이 아닌 제품 점검이나 제품 내부 청소 등의 방문 서비스 요청 (보증기간 이내라도 유상 수리)
- 제품의 이동, 이사 등으로 인한 제품 재 설치(제품 이동 서비스 불가)
- 인터넷, 안테나, 유무선 신호 등 사용자 외부환경이 원인일 경우
- 천재지변 (지진, 풍수해, 낙뢰, 해일 등) 외 화재, 염해, 동파 등에 의해 고장이 난 경우
- 다이나톤 서비스 센터의 수리기사 아닌 사람이 수리 또는 개조하여 고장이 난 경우
- 사용설명서 내 '사용상의 주의사항'을 지키지 않아 고장이 난 경우

※ 기능 부품 보유 기간이 경과한 제품은 보유하고 있는 기능 부품에 한하여 고장 수리 가능합니다.

※ 소비자 과실로 인한 안전사고는 책임을 지지 않습니다.

4. 소비자 상담 및 피해 보상

본 제품은 품목별 소비자분쟁해결기준 (공정거래위원회 고시 제 2010-1호)에 의거 정당한 소비자 피해에 대하여 보상해 드립니다.

5. 보상 기준

소비자 피해유형		보상내역	
		보증기간 이내	보증기간 이후
정상적인 사용 상태에서 자연 발생한 품질, 성능, 기능상의 고장	구입후 10일 이내에 중요한 수리를 요하는 경우	제품 교환 또는 구입가 환불	-
	구입후 1개월 이내에 중요 부품에 수리를 요하는 경우	제품 교환, 무상 수리	
	교환된 제품이 1개월 이내 중요한 수리를 요하는 경우	구입가 환불	
	교환 불가능시		
	하자 발생시	무상 수리	유상 수리
	동일 하자에 대하여 수리했으나 고장이 재발 (3회째)	제품 교환 또는 구입가 환불	
	여러 부위의 고장으로 총 4회 수리받았으나 고장이 재발 (5회째)		
	수리 불가능시		정액감가상각한 금액에 10%를 가산하여 환불
	부품 보유기간 이내 수리용 부품을 보유하고 있지 않아 수리가 불가능한 경우		
	소비자가 수리 의뢰한 제품을 사업자가 분실한 경우		
제품 구입시 운송 과정 및 제품 설치 중 발생한 피해	제품 교환	-	
자연발생이 아닌 품질, 성능, 기능상의 고장	수리가 가능한 경우	유상 수리	유상 수리
	수리용 부품을 보유하고 있지 않아 수리가 불가능한 경우	유상 수리에 해당하는 금액 징수 후 제품 교환	수리 불가

☞ 새 제품 외관 등의 이물질, 조립시 조립 제품의 특성상 발생할 수 있는 오차, 미세조정 등은 제품 불량에 해당하지 않습니다.

※ 전화 번호 안내 ※

❶ 소비자 상담 및 서비스 센터 080 - 463- 3333 (수신자부담)

❷ 본사 (02) 2082-2700 (서울)

152-848 서울특별시 구로구 디지털로 288 대륭포스트타워 1차 1701호

❸ 공장 (054) 475-0840 (경북 구미)

제품 사양

제품 사양

구분	내용
제품명	HIGH PERFORMANCE DIGITAL PIANO
건반	88 표준해머건반- 7 1/4 옥타브
터치	고경(OFF), 하드, 표준, 소프트
동시발음수	최대64음
음색	GM128 음색 타악기 4세트 효과음 1세트
자동반주	40 리듬 멀티핑거드(싱글핑거+ 핑거드) 시작/정지, 전주/후주, 필인/동시시작
기능	음색혼합, 건반분리, 조율, 조옮김, 옥타브
DSP	리버브(8)
메트로놈	있음
표시창	LED 표시창
교육음악 녹음	초등학교음악, 바이엘, 체르니100, 체르니30, 체르니40, 소나티네 실시간 녹음 방식 2트랙 최대 7,000음/트랙
음량조절기	주 음량, 반주 음량, 음색혼합 음량, 건반분리 음량, 메트로놈 음량, 연주곡 재생 음량
입출력단자	오디오 입/출력, USB, 페달 입력, 2 헤드폰
스피커	2 인치 x 2, 6인치 x 2
출력	스테레오 15W + 15W
전원	국내 가정용 220V 60Hz (AC아답터)
소비전력	60W
크기(W x D X H)	1410mm x 510mm x 880mm
무게	59Kg
구성품	의자, 헤드폰



(주) 다이나톤 | 152-848 서울특별시 구로구 디지털로288 대륭포스트타워 1차 1701호
www.dynatone.co.kr / 한글도메인: 다이나톤.한국
본사 (02) 2082-2700 A/S 센터 080-463-3333